



FULANETO

Bombas, Peças e Reformas



CATALOGO
TÉCNICO
SELEÇÃO E APLICAÇÃO

LINHA DE BOMBAS FNI

SUMÁRIO

INTRODUÇÃO	2
DESCRIÇÃO GERAL.....	2
APLICAÇÕES.....	2
NOMENCLATURA.....	2
INFORMATIVO	2
CARTA DE APLICAÇÃO	3
ROTAÇÃO II POLOS (3500 rpm)	3
ROTAÇÃO II POLOS (3500 rpm)	3
ROTAÇÃO II POLOS (3500 rpm)	3
DADOS TÉCNICOS	4
VAZÃO CONTINUA DE OPERAÇÃO	4
TEMPERATURA DE OPERAÇÃO.....	4
PADRÕES DE MANCALIZAÇÃO E NORMAS DE FLANGES	4
VELOCIDADE PERIFÉRICA MÁXIMA	4
RESERVA DE POTÊNCIA E RENDIMENTO	4
NPSH	4
DESENHO EM CORTE E IDENTIFICAÇÃO DAS PEÇAS.....	6
DIMENSÕES BASICAS – linha FNI (mm)	7
DESENHO EM CORTE E IDENTIFICAÇÃO DAS PEÇAS – LINHA FNI - BLOC	9
DIMENSÕES BASICAS – LINHA FNI BLOC (mm).....	10
CURVAS CARACTERISTICAS DE PERFORMANCE.....	15

INTRODUÇÃO

Neste catálogo descrevemos as informações técnicas, desde a construção, dimensionais para montagem, aplicação e curvas características de todos os modelos de bombas da linha FNI fabricados pela FULANETO Bombas.

DESCRIÇÃO GERAL

A linha de bombas FNI possui como características sistema construtivo de eixo horizontal, bipartida radialmente, podendo, monoestágio.

O corpo espiral com sucção simples horizontal e recalque vertical, fundida em peça única incorporando os pés de fixação, de construção *Back Pull-Out*, permitindo a desmontagem para eventual manutenção e reparo pela parte traseira, não afetando o alinhamento e a fixação das tubulações.

Rotor radial, fechado e fluxo único.

O acionamento através de acoplamento elástico, por motor elétrico, turbina, motor de combustão interna, redutor ou através de sistema de polias e correias.

APLICAÇÕES

As bombas da linha FNI são indicadas para o bombeamento de líquidos limpos ou turvos, encontrando como principais campos de aplicação em irrigação, indústrias químicas e petroquímicas, usinas de açúcar, destilarias, indústrias de papel e celulose, saneamento básico, refrigeração, ar condicionado, construção civil, pecuária além de inúmeras aplicações nas indústrias e agroindústrias.

NOMENCLATURA

A nomenclatura aplicada segue o seguinte padrão:

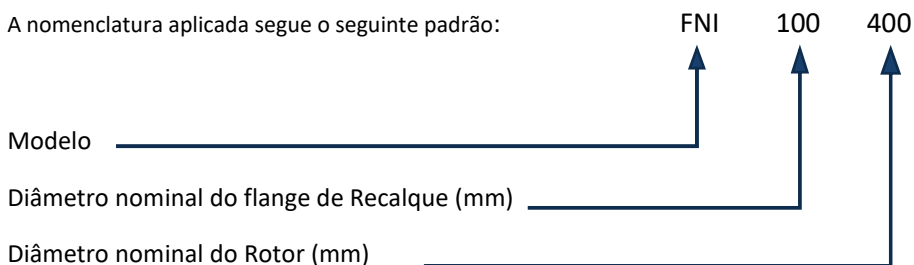

INFORMATIVO

As imagens contidas neste catálogo são de ordem indicativa, sendo que qualquer dúvida de interpretação favor consultar a FULANETO para as devidas orientações.

Os dados contidos são correspondentes a nossa linha de bombas FNI e reservamos o direito de efetuar modificações em nossos produtos, sempre que necessário sem que, por isso incorram obrigações de qualquer espécie.

CARTA DE APLICAÇÃO

ROTAÇÃO II POLOS (3500 RPM)

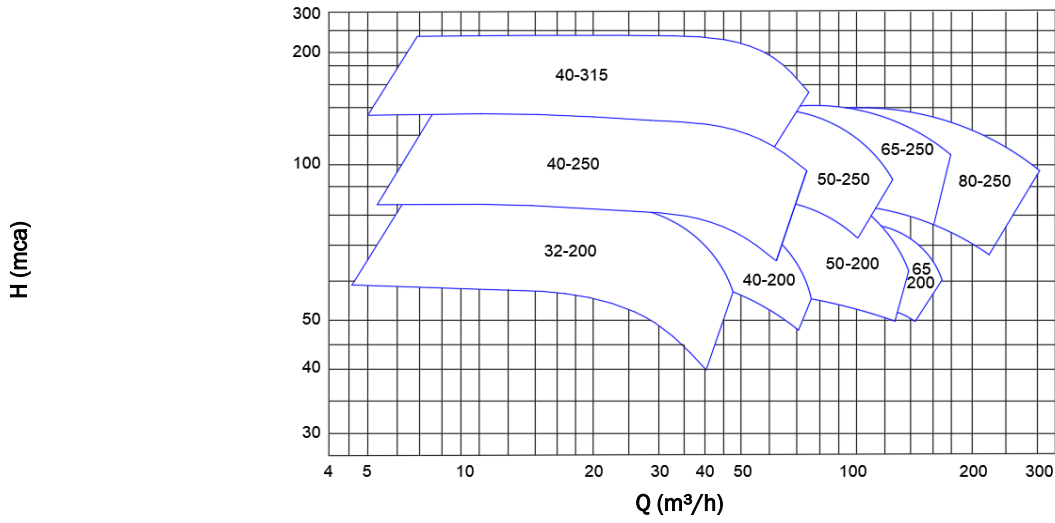

ROTAÇÃO IV POLOS (1750 RPM)

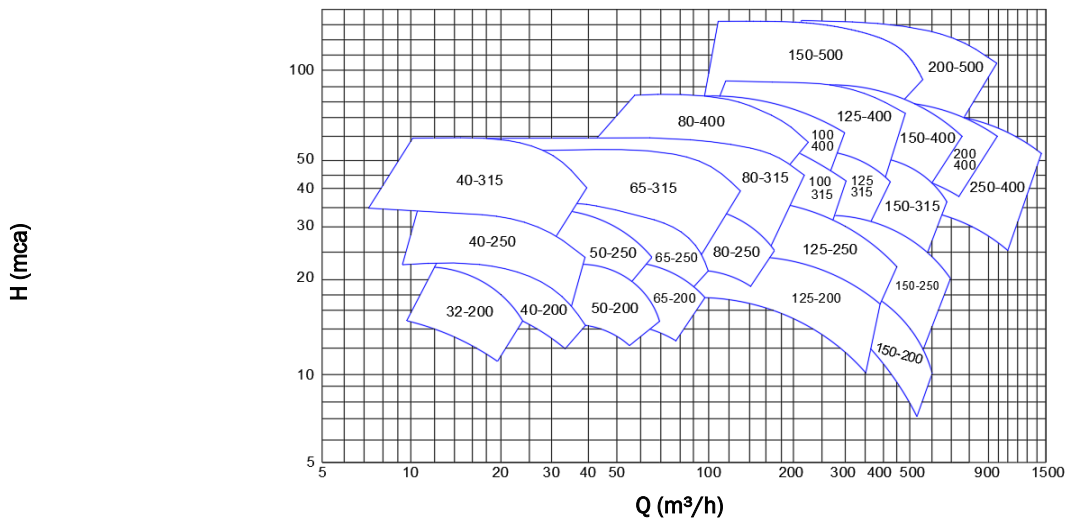

ROTAÇÃO VI POLOS (1180 RPM)

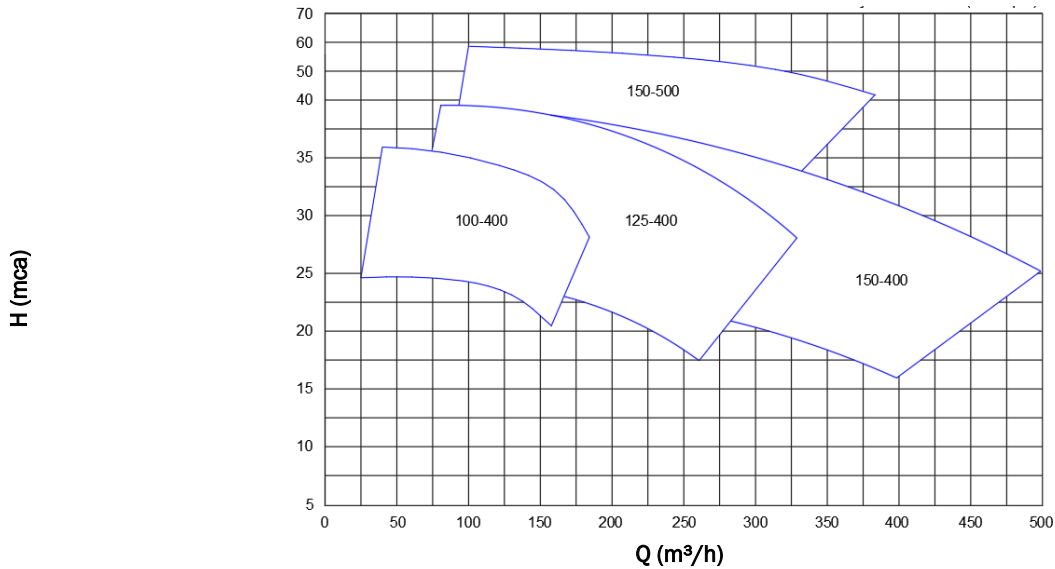

DADOS TÉCNICOS

VAZÃO CONTINUA DE OPERAÇÃO

Vazão mínima = 0,3 x Q ótimo (BEP)

Vazão máxima = 1,1 x Q ótimo (BEP)

TEMPERATURA DE OPERAÇÃO

- Com câmara de resfriamento: 120°C
- Sem câmara de resfriamento, com gaxeta: -50 / +105 °C
- Sem câmara de resfriamento, com selo mecânico: Conforme recomendação do fabricante

PADRÕES DE MANCALIZAÇÃO E NORMAS DE FLANGES

MODELOS / TAMANHOS	32-200	40-200	50-200	40-250	50-250	65-200	65-250	40-315	80-250	65-315	80-315	80-400	100-315	125-200	125-250	100-400	125-315	125-400	150-200	150-250	150-315	150-400	150-500	200-400	200-500	250-400
Cavelete	FNI 30			FNI 40			FNI 40R			FNI 50									FNI 60	FNI 80	FNI 75	FNI 90				
Ø Nominal Sucção (DN _s)	50	65	80	65	80	100	65	125	100	125			150	125	150	200			250			300				
Ø Nominal Descarga (DN _d)	32	40	50	40	50	65	40	80	65	80	100	125	100	125	150	150			200			250				
Flange Sucção	EN 1092-2 PN16 RF															EN 1092-2 PN10 RF										
Flange Descarga	EN 1092-2 PN16 RF																					EN 1092-2 PN10 RF				
Sentido de rotação	Horário – Visto do lado do acionamento																									
Desmontagem	Pela traseira da carcaça, com tampa de pressão																									
Lubrificação	Banho de óleo																									

VELOCIDADE PERIFÉRICA MÁXIMA

A rotação da bomba e a velocidade periférica máxima do rotor devem ser avaliados no processo de seleção da bomba, devidas limitações dos materiais de construção.

Material	Velocidade Máxima (m/s)	Calculo Velocidade periférica	
Ferro fundido cinzento (ASTM A48CL30)	40	$U_2 = \frac{\pi \times D_2 \times n}{60}$	U ₂ = Veloc. Periférica (m/s)
Ferro fundido nodular (ASTM A536 654512)	60		D ₂ = Ø Max. Rotor (m)
Bronze	60		N = Rotação (rpm)
Aço inox	80		60 = fator conversão

RESERVA DE POTÊNCIA

Potência requerida pela bomba (CV)	Reserva de potência para motor de acionamento
até 2CV	aprox. 20%
até 20 CV	aprox. 15%
acima de 20 CV	aprox. 10%

RENDIMENTO

Aplicação de bombas com Rotor em Aço INOX	
Largura do rotor	Reduzir
Até 12 mm	3 pontos
De 12 a 15 mm	2 pontos
Acima de 15 mm	Sem redução

NPSH

Os valores de NPSH requeridos são apresentados nas curvas características de cada modelo, sendo necessário considerar o acréscimo de 0,5 m como medida de segurança de fabricação.

DIMENSIONAIS E LISTAS DE PEÇAS

As informações apresentadas, nesta parte do catálogo, são referentes aos padrões de fornecimento da linha de bombas FNI e seus respectivos dimensionais, lista de peças e versões de materiais.

DESENHO EM CORTE E IDENTIFICAÇÃO DAS PEÇAS

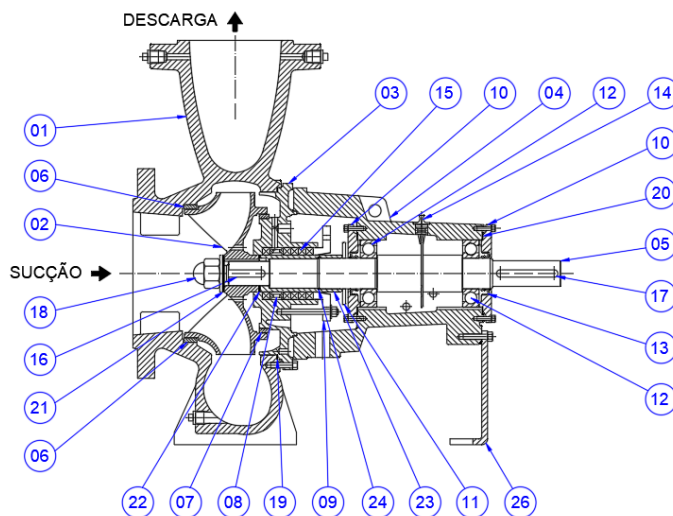

Notas:

As versões de materiais apresentadas na tabela abaixo, podem sofrer alterações conforme as condições de operação, aplicação e tamanho da bomba.

Importante para finalização do projeto, consultar o departamento comercial da FULANETO BOMBAS.

Componente	Descrição	Materiais		
		Versão 01	Versão 02	Versão 03
01	Carcaça	ASTM A48 CL30	ASTM A536 654512	ASTM A351 CF8
02	Rotor			ASTM A743 CF8
03	Tampa de pressão			ASTM A351 CF8
04	Cavelete	ASTM A48 CL30		
05	Eixo	SAE 1045		AISI 316
06	Anel desgaste dianteiro	ASTM A48 CL30		ASTM A351 CF8
07	Anel desgaste traseiro			
08	Anel cadeado			
09	Aperta gaxeta	ASTM A48 CL30		
10	Tampa do cavelete			
11	Anel centrifugador	Nylon		
12	Rolamento	Ver tabela abaixo		
13	Retentor			
14	Nível de óleo	Nylon		
15	Gaxeta	Grafite puro flexível		
16	Chaveta do rotor	SAE 1045	AISI 304	
17	Chaveta do acoplamento	SAE 1045		
18	Porca do eixo	SAE 1020	AISI 304	
19	Junta da carcaça	Papelão hidráulico NA1040		
20	Junta do cavelete			
21	Junta da porca do eixo			
22	Junta do rotor			
23	Luva protetora	SAE 1020	AISI 304	
24	O'ring da luva protetora	Borracha Nitrílica (NBR)		
25	Pé de apoio	ASTM A536 654512		

Cavelete	FNI 30	FNI 40	FNI 40R	FNI 50	FNI 60	FNI 75	FNI 80	FNI 90	
Componente 12 (Rolamentos)									
Nº Rolamento	6306 / C3	6308 / C3	6308 / C3	6310 / C3	6312 / C3	6315 / C3	6216 / C3	7218 BE (Lado Bomba)	6218 / C3 (Lado Motor)
Quantidade	2	2	2	2	2	2	2	1	1
Componente 13 (Retentores)									
Dimensões	30x47x6	40x55x8	40x55x8	50x70x10	60x82x12				
Quantidade	2	2	2	2	2				

DIMENSÕES BÁSICAS – LINHA FNI (mm)

Desenho ilustrativo:

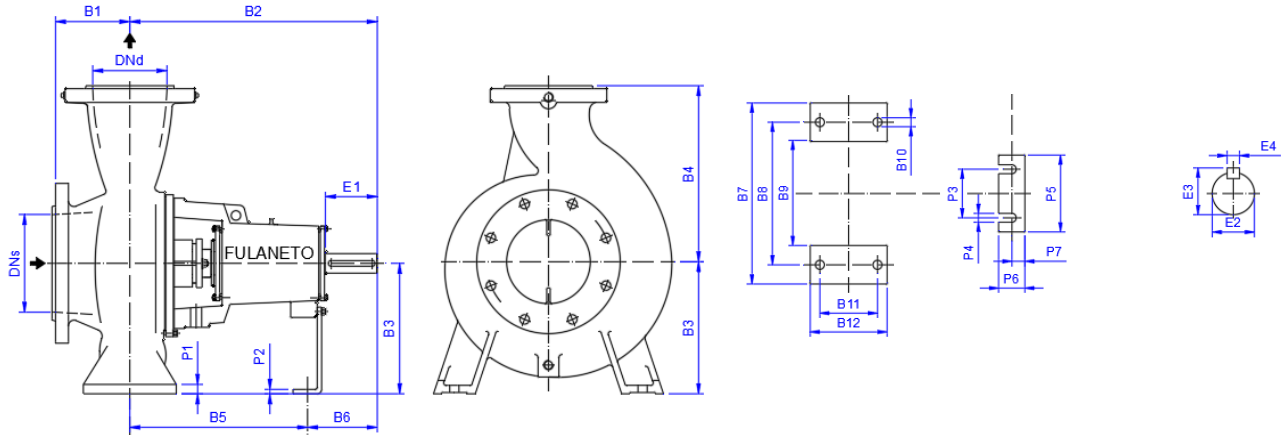

Dimensões gerais da bomba

Dimensões gerais dos pés e eixo da bomba

Modelo Linha FNI	Cavalete	DN		Grupo dimensional B (Bomba)											
		DNs	DNd	B1	B2	B3	B4	B5	B6	B7	B8	B9	B10	B11	B12
32-200	FNI 30	50	32	80	385	160	180	285	100	240	190	140	14	70	100
40-200		65	40	100	385	160	180	285	100	265	212	162	14	70	100
50-200		80	50	100	385	160	200	285	100	265	212	162	14	70	100
40-250	FNI 40	65	40	100	500	180	225	370	130	320	250	185	14	95	125
50-250		80	50	125	500	180	225	370	130	320	250	185	14	95	125
65-200		100	65	100	500	180	225	370	130	320	250	185	14	95	125
65-250	FNI 40R	100	65	125	500	200	250	370	130	360	280	200	18	95	125
40-315		65	40	125	500	200	250	370	130	345	280	215	14	95	125
80-250		125	80	125	500	225	280	370	130	400	315	235	18	95	125
65-315	FNI 50	100	65	125	530	225	280	370	160	400	315	235	18	120	160
80-315		125	80	125	530	250	315	370	160	400	315	275	18	120	160
80-400		125	80	125	530	280	355	370	160	435	315	235	18	120	160
100-315		125	100	140	530	280	315	370	160	400	315	235	18	120	160
125-200		150	125	140	530	250	315	370	160	400	315	235	18	120	160
125-250		150	125	140	530	250	355	370	160	400	315	235	18	120	160
100-400		125	100	140	530	280	355	370	160	500	400	300	22	150	200
125-315		150	125	140	530	280	355	370	160	500	400	300	22	150	200
125-400		150	125	140	530	315	400	370	160	500	400	300	22	150	200
150-200		200	150	160	530	280	375	370	160	500	400	300	22	150	200
150-250	200	150	160	530	280	375	370	160	500	400	300	22	150	200	
150-315	FNII 60	200	150	160	670	315	400	500	170	550	450	350	20	150	200
150-400		200	150	160	670	315	400	500	170	550	450	350	20	150	200
150-500	FNI 80	200	150	180	670	375	500	500	170	550	450	350	23	150	200
200-400	FNI 75	250	200	180	793	355	500	591	200	550	450	350	23	150	200
200-500		250	200	200	973	425	560	752	222	660	560	460	23	150	200
250-400	FNI 90	300	250	200	805	425	600	605	200	800	670	540	28	190	260

DIMENSÕES BÁSICAS (mm) (Continuação)

Desenho ilustrativo:

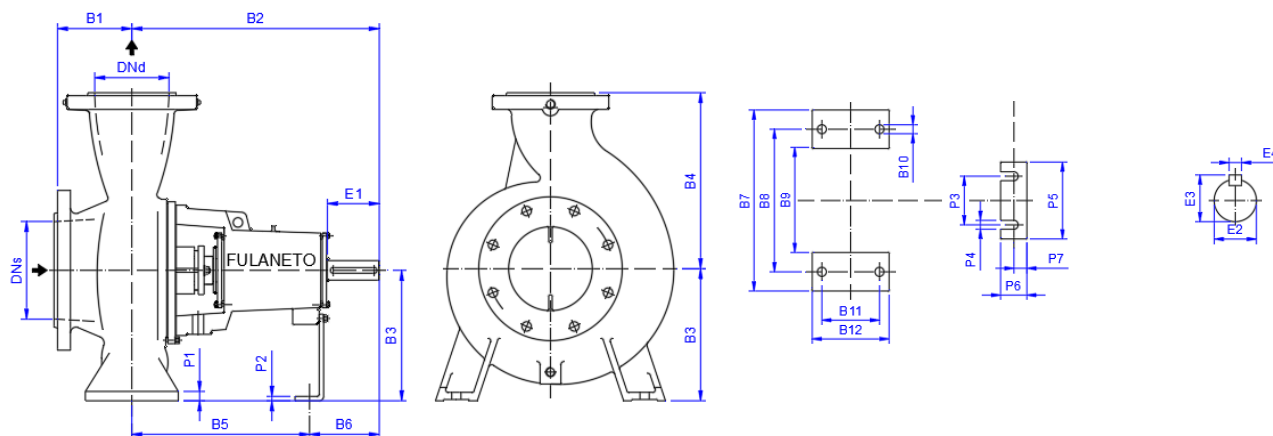

Dimensões gerais da bomba

Dimensões gerais dos pés e eixo da bomba

Modelo Linha FNI	Cavelete	DN		Grupo dimensional P (Pé apoio)							Grupo dimensional E (Eixo)			
		DNs	DNd	P1	P2	P3	P4	P5	P6	P7	E1	E2	E3	E4
32-200	FNI 30	50	32	15	6,5	110	14	152,4	66,5	41,5	50	24	26,9	8
40-200		65	40	15	6,5	110	14	152,4	66,5	41,5	50	24	26,9	8
50-200		80	50	15	6,5	110	14	152,4	66,5	41,5	50	24	26,9	8
40-250	FNI 40	65	40	18	9,5	110	14	152,4	64,5	39,5	80	32	35,3	10
50-250		80	50	18	9,5	110	14	152,4	64,5	39,5	80	32	35,3	10
65-200		100	65	18	9,5	110	14	152,4	64,5	39,5	80	32	35,3	10
65-250	FNI 40R	100	65	18	9,5	110	14	152,4	64,5	39,5	80	32	35,3	10
40-315		65	40	18	9,5	110	14	152,4	64,5	39,5	80	32	35,3	10
80-250		125	80	18	9,5	110	14	152,4	64,5	39,5	80	32	35,3	10
65-315	FNI 50	100	65	19	9,5	110	14	152,4	61,5	36,5	110	42	45,1	12
80-315		125	80	19	9,5	110	14	152,4	61,5	36,5	110	42	45,1	12
80-400		125	80	20	9,5	110	14	152,4	61,5	36,5	110	42	45,1	12
100-315		125	100	18	9,5	110	14	152,4	61,5	36,5	110	42	45,1	12
125-200		150	125	20	9,5	110	14	152,4	61,5	36,5	110	42	45,1	12
125-250		150	125	18	9,5	110	14	152,4	61,5	36,5	110	42	45,1	12
100-400		125	100	20	9,5	110	14	152,4	61,5	36,5	110	42	45,1	12
125-315		150	125	20	9,5	110	14	152,4	61,5	36,5	110	42	45,1	12
125-400		150	125	20	9,5	110	14	152,4	61,5	36,5	110	42	45,1	12
150-200		200	150	20	9,5	110	14	152,4	61,5	36,5	110	42	45,1	12
150-250	200	150	20	9,5	110	14	152,4	61,5	36,5	110	42	45,1	12	
150-315	FNI 60	200	150	20	15	140	20	210	64	38	110	48	51,1	14
150-400		200	150	20	15	140	20	210	64	38	110	48	51,1	14
150-500	FNI 80	200	150	22	8	140	18	200	60	39	110	48	51,1	14
200-400	FNI 75	250	200	22	10	140	14	185	110	50	150	65	69,4	18
200-500		250	200	22	10	150	14	200	123	63	158	80	85,4	22
250-400	FNI 90	300	250	26	10	140	14	185	110	50	150	65	69,4	18

DESENHO EM CORTE E IDENTIFICAÇÃO DAS PEÇAS – LINHA FNI - BLOC

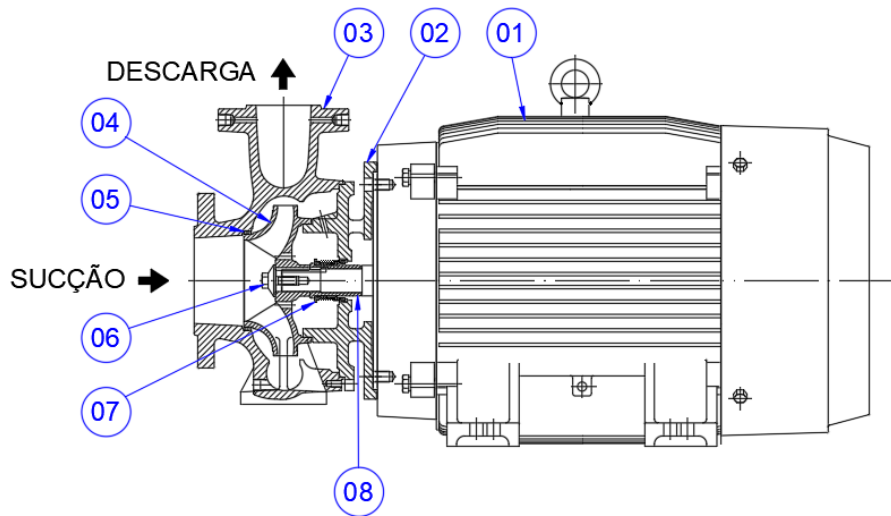

COM PEÇA DE JUNÇÃO

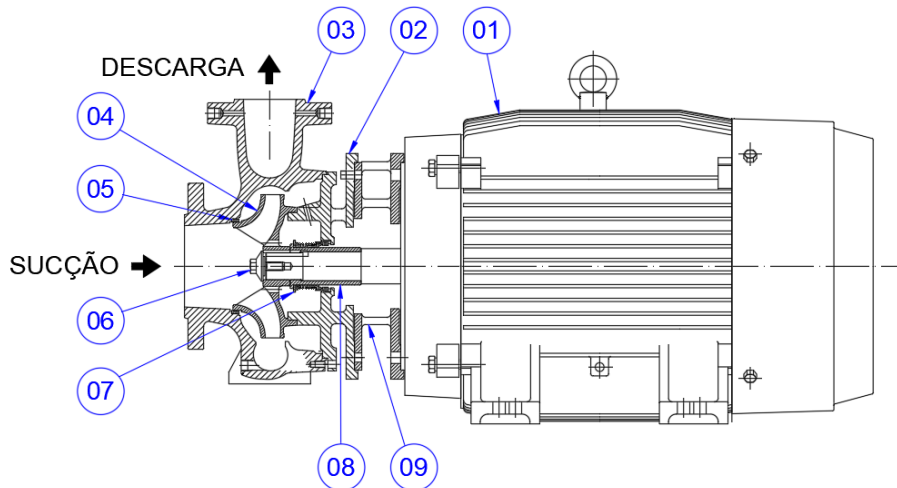

Componente	Descrição	Materiais		
		Versão 01	Versão 02	Versão 03
01	Motor			
02	Tampa de pressão	A48 CL30	A536 654512	A351 CF8
03	Carcaça			A743 CF8
04	Rotor		A48 CL30	AISI 304
05	Anel desgaste			
06	Porca do eixo	SAE 1020		
07	Selo mecânico	Materiais conf. Especificado pelo fabricante		
08	Luva protetora	AISI 304		
09	Peça de junção (1)	A48 CL30		

(1) A peça de junção é aplicada apenas em alguns modelos, quando necessário.

DIMENSÕES BÁSICAS – LINHA FNI BLOC (mm)

Desenho ilustrativo:



TABELA DIMENSIONAL – II Polos (3500 rpm) / 60 Hz

Modelo	Carcaça motor	Grupo dimensional B (Bomba)											Grupo dimensional M (Motor)						
	Potência motor (cv)	B1	B2	B3	B4	B5	B7	B8	B9	B10	B11	B12	M1	M2	M3	M4	M5	M6	M7
32-200 DNs: 50 mm DNd: 32 mm	112M (7,5 cv)	80	442	160	180	178	240	190	140	14	100	70	112	N/A	140	177	139	190	220
	132S (10 cv)	80	481	160	180	197	240	190	140	14	100	70	132	N/A	140	187	158	216	248
	132M (12,5 e 15 cv)	80	519	160	180	197	240	190	140	14	100	70	132	N/A	178	225	158	216	248
	160M (20 cv)	80	622	160	180	241	240	190	140	14	100	70	160	128	210	254	180	254	308
40-200 DNs: 65 mm DNd: 40 mm	132S (10 cv)	100	481	160	180	197	265	212	165	14	100	70	132	N/A	140	187	158	216	248
	132M (15 cv)	100	519	160	180	197	265	212	165	14	100	70	132	N/A	178	225	158	216	248
	160M (20 e 25 cv)	100	622	160	180	241	265	212	165	14	100	70	160	128	210	254	180	254	308
	180M (30 cv)	100	688	160	180	254	265	212	165	14	100	70	180	154	241	294	194	279	350

TABELA DIMENSIONAL – II Polos (3500 rpm) / 60 Hz (continuação)

Modelo	Carcaça motor	Grupo dimensional B (Bomba)											Grupo dimensional M (Motor)						
	Potência motor (cv)	B1	B2	B3	B4	B5	B7	B8	B9	B10	B11	B12	M1	M2	M3	M4	M5	M6	M7
40-250 DNs: 65 mm DNd: 40 mm	160M (25 cv)	100	622	180	225	241	320	250	190	14	125	95	160	128	210	254	180	254	308
	180M (30 cv)	100	688	180	225	254	320	250	190	14	125	95	180	154	241	294	194	279	350
	200M (40 cv)	100	753	180	225	266	320	250	190	14	125	95	200	168	267	332	221	318	385
	200L (50 cv)	100	791	180	225	266	320	250	190	14	125	95	200	206	305	370	221	318	385
50-200 DNs: 80 mm DNd: 50 mm	160M (25 cv)	100	622	160	200	241	265	212	165	14	100	70	160	128	210	254	180	254	308
	180M (30 cv)	100	688	160	200	254	265	212	165	14	100	70	180	154	241	294	194	279	350
	200M (40 cv)	100	753	160	200	266	265	212	165	14	100	70	200	168	267	332	221	318	385
	200L (50 cv)	100	791	160	200	266	265	212	165	14	100	70	200	206	305	370	221	318	385
65-200 DNs: 100 mm DNd: 65 mm	180M (30 cv)	100	688	180	225	254	320	250	190	14	125	95	180	154	241	294	194	279	350
	200M (40 cv)	100	753	180	225	266	320	250	190	14	125	95	200	168	267	332	221	318	385
	200L (50 cv)	100	791	180	225	266	320	250	190	14	125	95	200	206	305	370	221	318	385

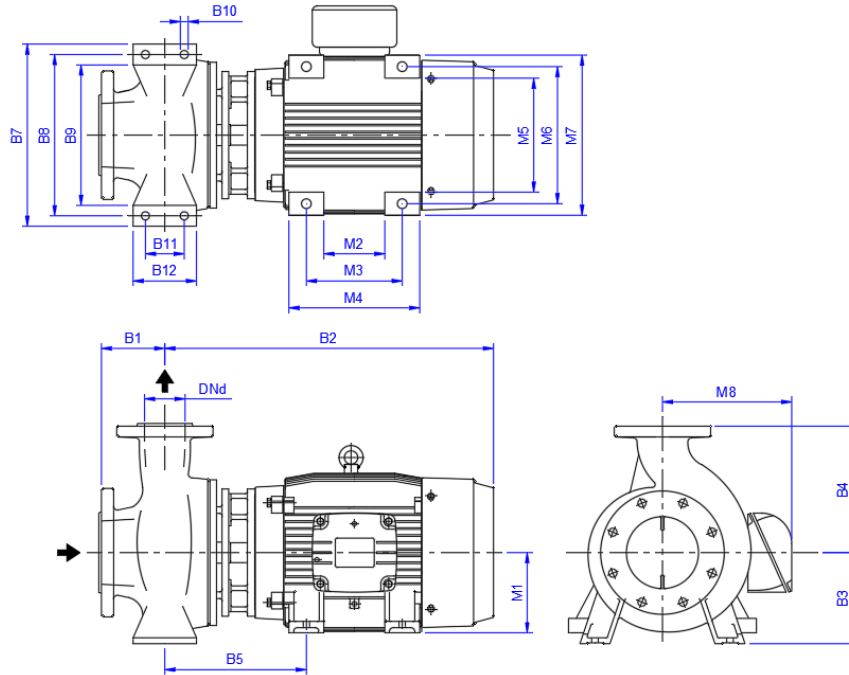
Notas:

1. Bombas com motores de potência diferentes dos descritos nas tabelas acima, para o fornecimento, consultar a FULANETO BOMBAS.
2. Para dimensões de modelos não apresentados nas tabelas acima, para o fornecimento, consultar a FULANETO BOMBAS.

DIMENSÕES BÁSICAS – LINHA FNI BLOC (mm)

Desenho ilustrativo:



TABELA DIMENSIONAL – IV Polos (1750 rpm) / 60 Hz

Modelo	Carcaça motor Potência motor (cv)	Grupo dimensional B (Bomba)											Grupo dimensional M (Motor)						
		B1	B2	B3	B4	B5	B7	B8	B9	B10	B11	B12	M1	M2	M3	M4	M5	M6	M7
32-200 DNs: 50 mm DNd: 32 mm	90S (1,5 e 2,0 cv)	80	374	160	180	174	240	190	140	14	100	70	90	N/A	100	131	91	140	164
	90L (3 cv)	80	399	160	180	174	240	190	140	14	100	70	90	N/A	125	156	91	140	164
40-200 DNs: 65 mm DNd: 40 mm	90S (1,5 e 2,0 cv)	100	374	160	180	174	265	212	165	14	100	70	90	N/A	100	131	91	140	164
	90L (3 cv)	100	399	160	180	174	265	212	165	14	100	70	90	N/A	125	156	91	140	164
	100L (4 cv)	100	425	160	180	171	265	212	165	14	100	70	90	N/A	140	173	108	160	188
40-250 DNs: 65 mm DNd: 40 mm	90L (3 cv)	100	399	180	225	174	320	250	190	14	125	95	90	N/A	125	156	91	140	164
	100L (4 e 5 cv)	100	425	180	225	171	320	250	190	14	125	95	100	N/A	140	173	108	160	188
	112M (6 cv)	100	442	180	225	178	320	250	190	14	125	95	112	N/A	140	177	139	190	220
50-200 DNs: 80 mm DNd: 50 mm	90L (3 cv)	100	399	160	200	174	265	212	165	14	100	70	90	N/A	125	156	91	140	164
	100L (4 e 5 cv)	100	425	160	200	171	265	212	165	14	100	70	100	N/A	140	173	108	160	188
	112M (6 cv)	100	442	160	200	178	265	212	165	14	100	70	112	N/A	140	177	139	190	220

TABELA DIMENSIONAL – IV Polos (1750 rpm) / 60 Hz (continuação)

Modelo	Carcaça motor	Grupo dimensional B (Bomba)											Grupo dimensional M (Motor)						
	Potência motor (cv)	B1	B2	B3	B4	B5	B7	B8	B9	B10	B11	B12	M1	M2	M3	M4	M5	M6	M7
50-250 DNs: 80 mm DNd: 50 mm	100L (5 cv)	125	425	180	225	171	320	250	190	14	125	95	100	N/A	140	173	108	160	188
	112M (6 cv)	125	442	180	225	178	320	250	190	14	125	95	112	N/A	140	177	139	190	220
	132S (7,5 e 10 cv)	125	481	180	225	197	320	250	190	14	125	95	132	N/A	140	187	158	216	248
65-200 DNs: 100 mm DNd: 65 mm	100L (5 cv)	100	425	180	225	171	320	250	190	14	125	95	100	N/A	140	173	108	160	188
	112M (6 cv)	100	442	180	225	178	320	250	190	14	125	95	112	N/A	140	177	139	190	220
	132S (7,5 e 10 cv)	100	481	180	225	197	320	250	190	14	125	95	132	N/A	140	187	158	216	248
65-250 DNs: 100 mm DNd: 65 mm	112M (6 cv)	125	442	200	250	178	360	280	200	18	160	120	112	N/A	140	177	139	190	220
	132S (7,5 e 10 cv)	125	481	200	250	197	360	280	200	18	160	120	132	N/A	140	187	158	216	248
	132M (12,5 cv)	125	519	200	250	197	360	280	200	18	160	120	132	N/A	178	225	158	216	248
65-315 DNs: 100 mm DNd: 65 mm	132M (12,5 cv)	125	519	225	280	197	400	315	240	18	160	120	132	N/A	178	225	158	216	248
	132M/L (15 cv)	125	544	225	280	197	400	315	240	18	160	120	132	N/A	178	250	158	216	248
	160M (20 cv)	125	622	225	280	241	400	315	240	18	160	120	160	128	210	254	180	254	308
	180M (25 e 30 cv)	125	688	225	280	254	400	315	240	18	160	120	180	154	241	294	194	279	350
80-250 DNs: 125 mm DNd: 80 mm	132S (7,5 e 10 cv)	125	481	225	180	197	400	315	240	18	160	120	132	154	241	187	158	216	248
	132M (12,5 cv)	125	519	225	180	197	400	315	240	18	160	120	132	154	178	225	158	216	248
	132M/L (15 cv)	125	544	225	180	197	400	315	240	18	160	120	132	154	178	250	158	216	248
	160M (20 cv)	125	544	225	180	241	400	315	240	18	160	120	160	128	210	254	180	254	308
80-315 DNs: 125 mm DNd: 80 mm	160M (20 cv)	125	622	250	315	241	400	315	240	18	160	120	160	128	210	254	180	254	308
	180M (25 e 30 cv)	125	688	250	315	254	400	315	240	18	160	120	180	154	241	294	194	279	350
	200M (40 cv)	125	753	250	315	266	400	315	240	18	160	120	200	168	267	332	221	318	385
	200L (50 cv)	125	791	250	315	266	400	315	240	18	160	120	200	206	305	370	221	318	385

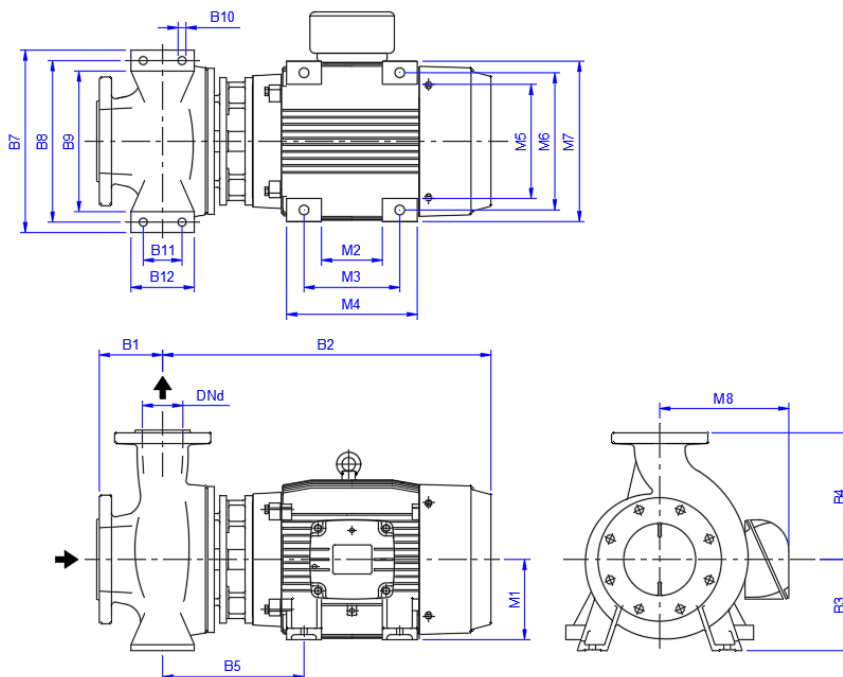
TABELA DIMENSIONAL – IV Polos (1750 rpm) / 60 Hz (continuação)

Modelo	Carcaça motor	Grupo dimensional B (Bomba)											Grupo dimensional M (Motor)						
	Potência motor	B1	B2	B3	B4	B5	B7	B8	B9	B10	B11	B12	M1	M2	M3	M4	M5	M6	M7
100-315 DNs: 125 mm DNd: 100 mm	180M (30 cv)	140	688	250	315	254	400	315	240	18	160	120	180	154	241	294	194	279	350
	200M (40 cv)	140	753	250	315	266	400	315	240	18	160	120	200	168	267	332	221	318	385
	200L (50 cv)	140	791	250	315	266	400	315	240	18	160	120	200	206	305	370	221	318	385
	225S/M (60 cv)	140	880	250	315	282	400	315	240	18	160	120	225	164	286	412	276	356	436
125-200 DNs: 150 mm DNd: 125 mm	160M (20 cv)	140	622	250	315	241	400	315	240	18	160	120	160	128	210	254	180	254	308
	180M (25 e 30 cv)	140	688	250	315	254	400	315	240	18	160	120	180	154	241	294	194	279	350
125-250 DNs: 150 mm DNd: 125 mm	180M (25 e 30 cv)	140	688	250	355	254	400	315	240	18	160	120	180	154	241	294	194	279	350
	200M (40 cv)	140	753	250	355	266	400	315	240	18	160	120	200	168	267	332	221	318	385
150-200 DNs: 200 mm DNd: 150 mm	160M (20 cv)	180	622	280	400	241	550	450	350	24	200	150	160	128	210	254	180	254	308
	180M (25 e 30 cv)	180	688	280	400	254	550	450	350	24	200	150	180	154	241	294	194	279	350
	200M (40 cv)	180	753	280	400	266	550	450	350	24	200	150	200	168	267	332	221	318	385
150-250 DNs: 200 mm DNd: 150 mm	180M (30 cv)	160	688	280	375	254	500	400	300	23	200	150	180	154	241	294	194	279	350
	200M (40 cv)	160	753	280	375	266	500	400	300	23	200	150	200	168	267	332	221	318	385
	200L (50 cv)	160	791	280	375	266	500	400	300	23	200	150	200	206	305	370	221	318	385
	225S/M (60 cv)	160	880	280	375	282	500	400	300	23	200	150	225	264	286	412	276	356	436

Notas:

1. Bombas com motores de potência diferentes dos descritos nas tabelas acima, para o fornecimento, consultar a FULANETO BOMBAS.
2. Para dimensões de modelos não apresentados nas tabelas acima, para o fornecimento, consultar a FULANETO BOMBAS.

CURVAS CARACTERISTICAS DE PERFORMANCE

As informações apresentadas, nesta parte do catálogo, são referentes aos padrões de performance da linha de bombas FNI e suas respectivas potências consumidas, rendimentos e NPSH requerido.

Curva característica

FNI 32-200 | 3500 rpm

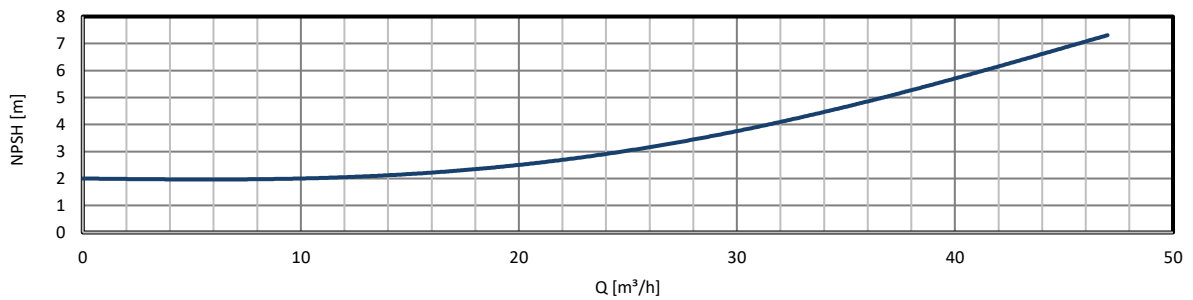
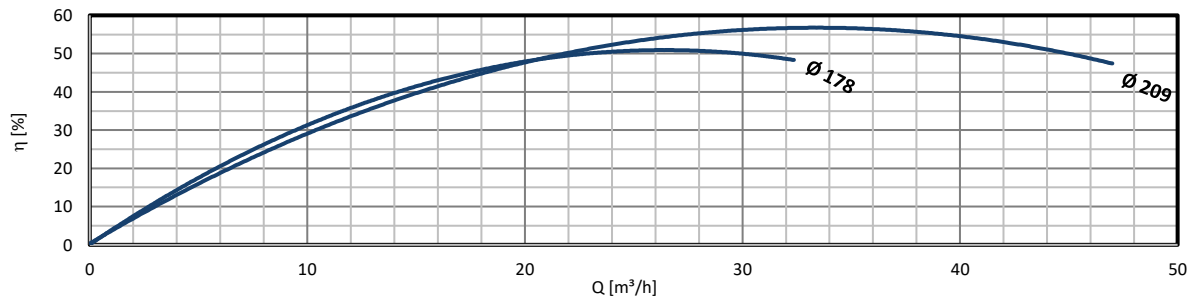
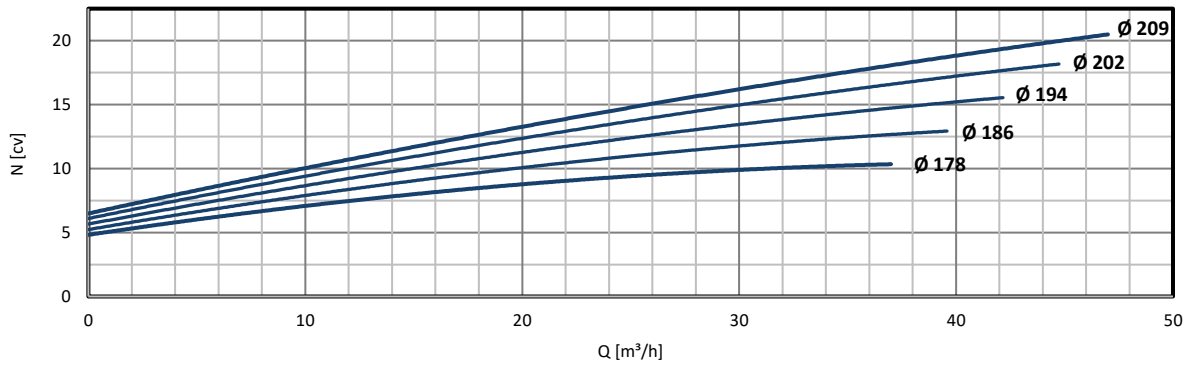
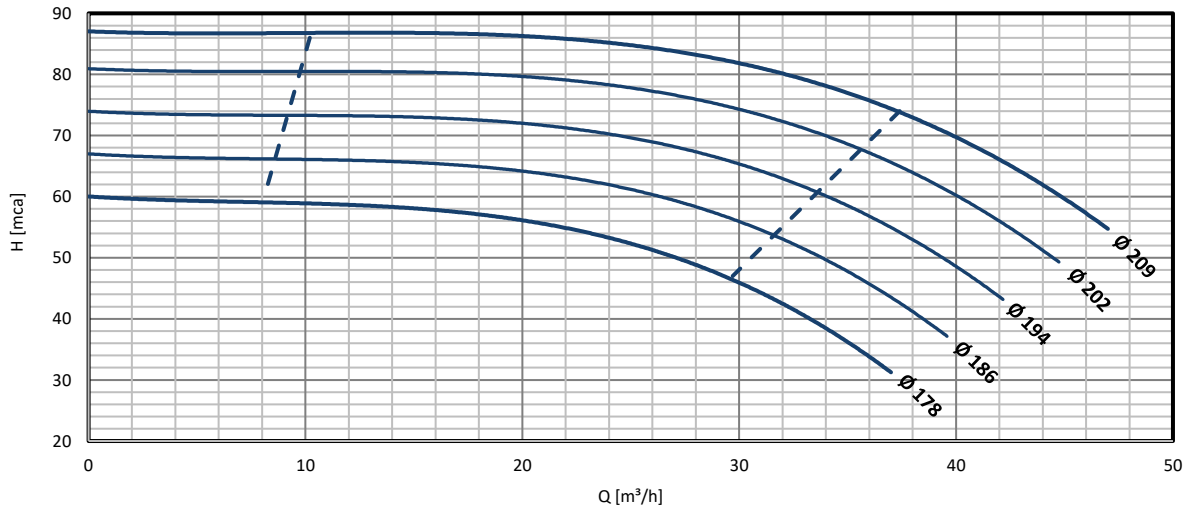

ROTAÇÃO	CONFIGURAÇÃO DE ROTOR		FLANGE DE SUÇÇÃO		FLANGE DE DESCARGA	
	Ø Máximo	Ø Mínimo	DNs:	Norma:	DNd:	Norma:
II POLOS 3500 rpm	209 mm	178 mm	50 mm	EN 1092-2 PN16 RF	32 mm	EN 1092-2 PN16 RF

Curva característica

FNI 40-200 | 3500 rpm

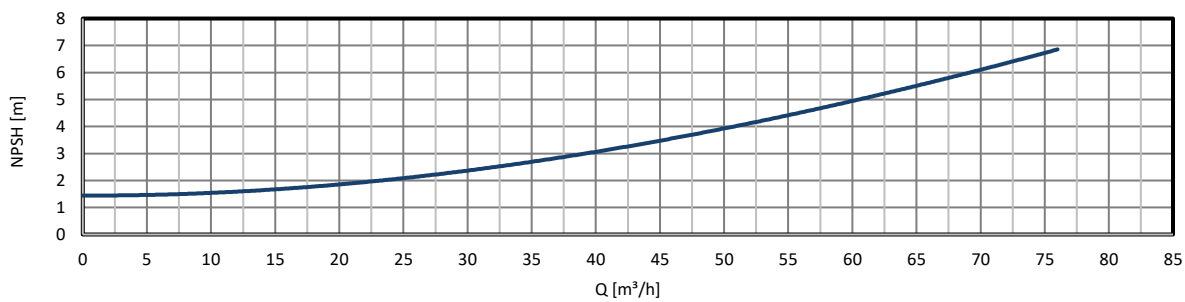
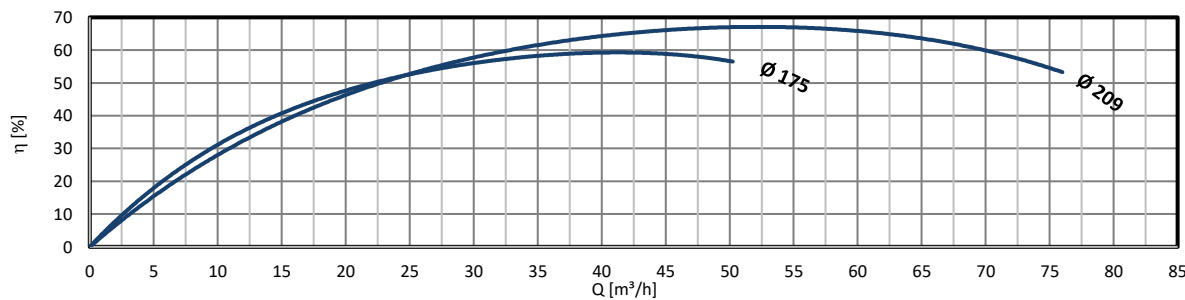
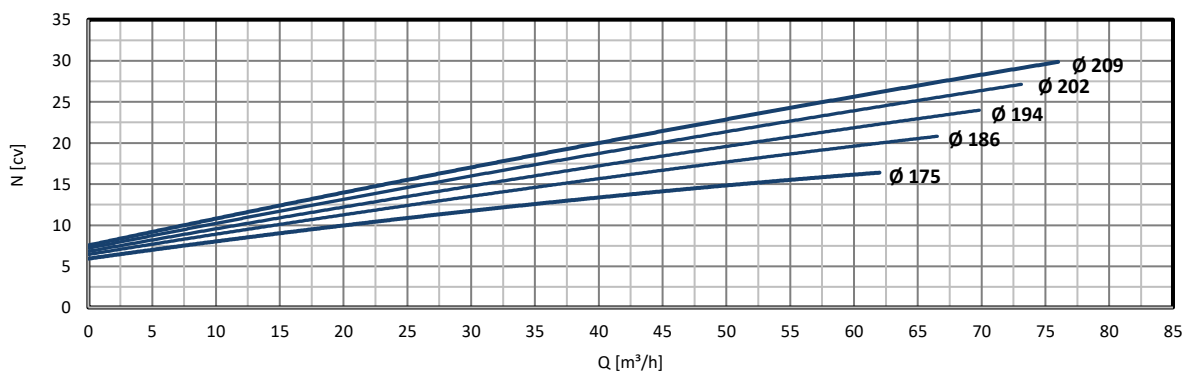
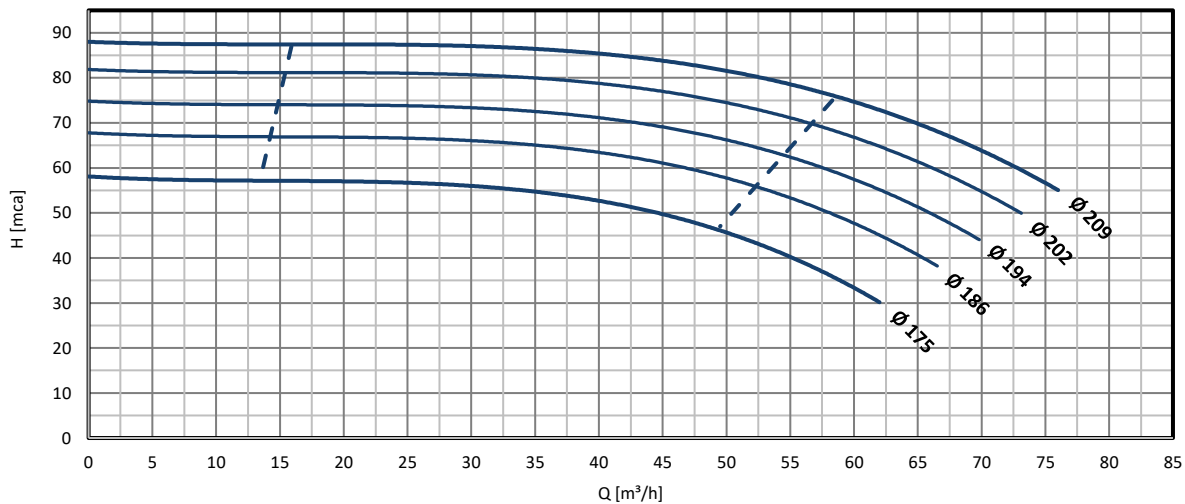

ROTAÇÃO	CONFIGURAÇÃO DE ROTOR		FLANGE DE SUÇÇÃO		FLANGE DE DESCARGA	
	Ø Máximo	Ø Mínimo	DNs:	Norma:	DNd:	Norma:
3500 rpm	209 mm	175 mm	65 mm	EN 1092-2 PN16 RF	40 mm	EN 1092-2 PN16 RF

Curva característica

FNI 40-250 | 3500 rpm

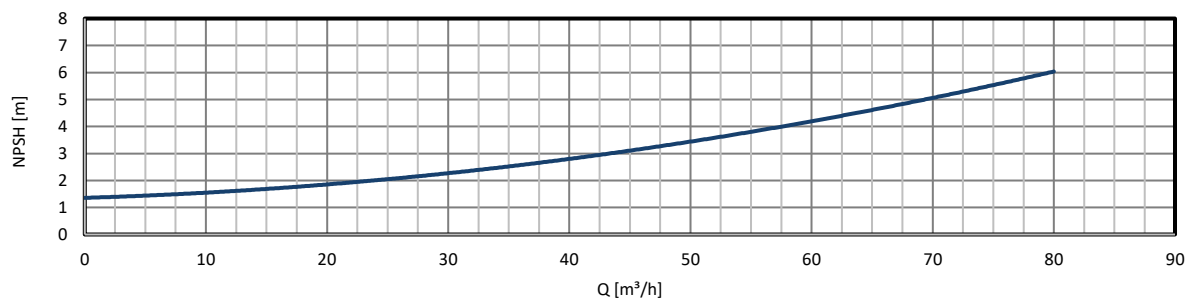
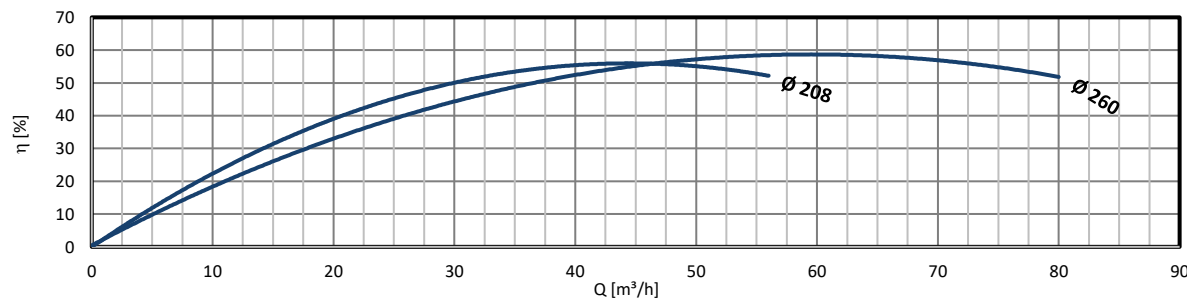
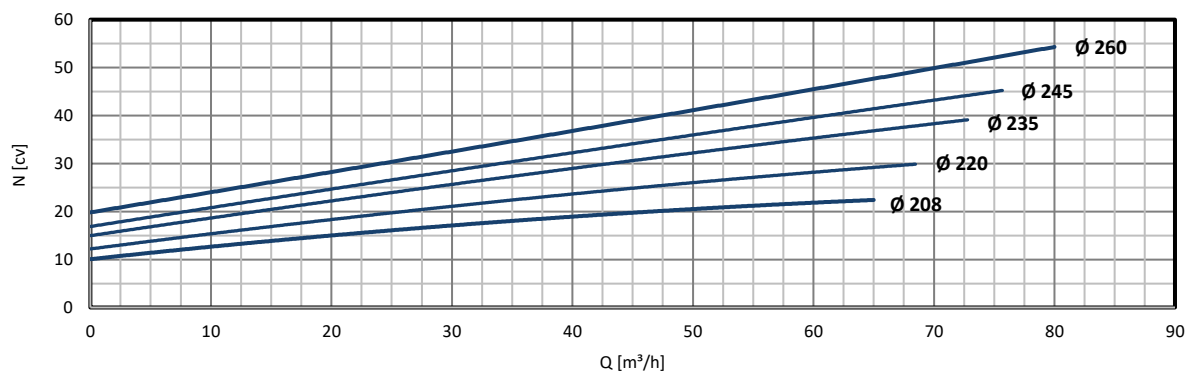
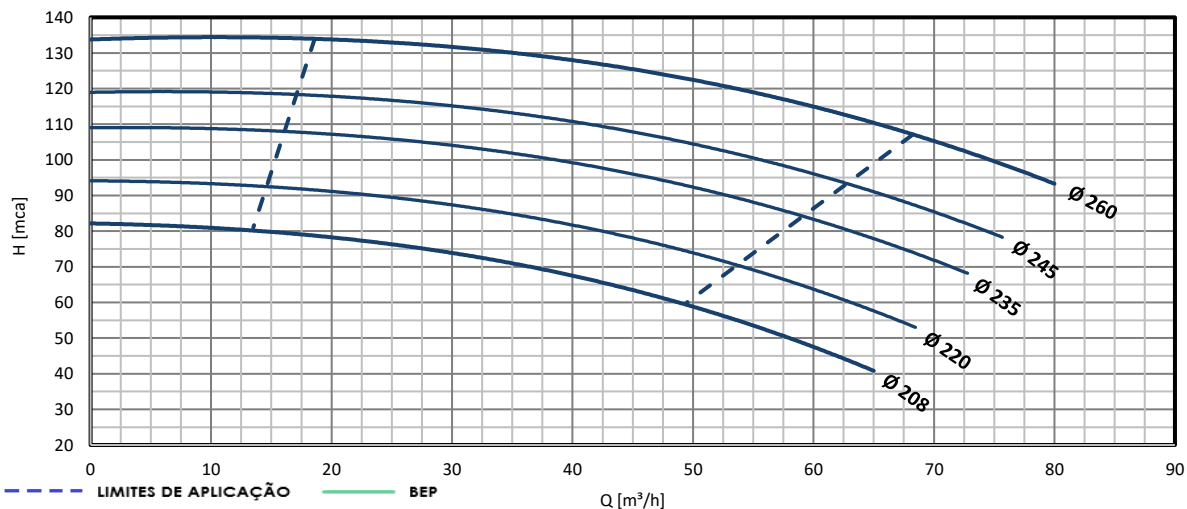

ROTAÇÃO	CONFIGURAÇÃO DE ROTOR		FLANGE DE SUÇÇÃO		FLANGE DE DESCARGA	
	Ø Máximo	Ø Mínimo	DNs:	Norma:	DNd:	Norma:
3500 rpm	260 mm	208 mm	65 mm	EN 1092-2 PN16 RF	40 mm	EN 1092-2 PN16 RF

Curva característica

FNI 40-315 | 3500 rpm

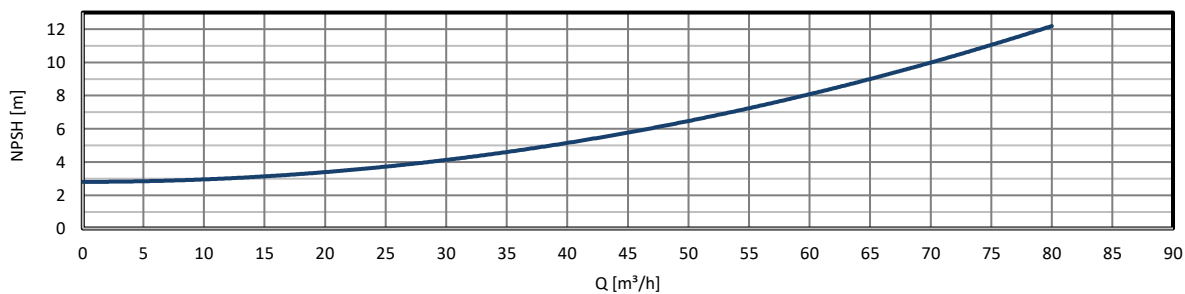
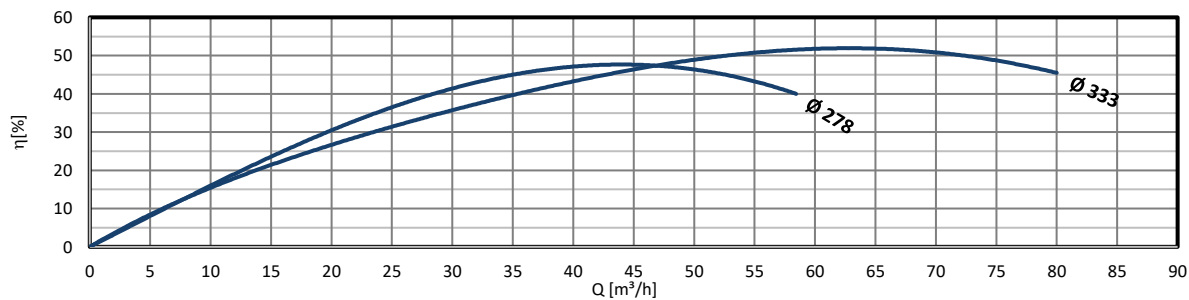
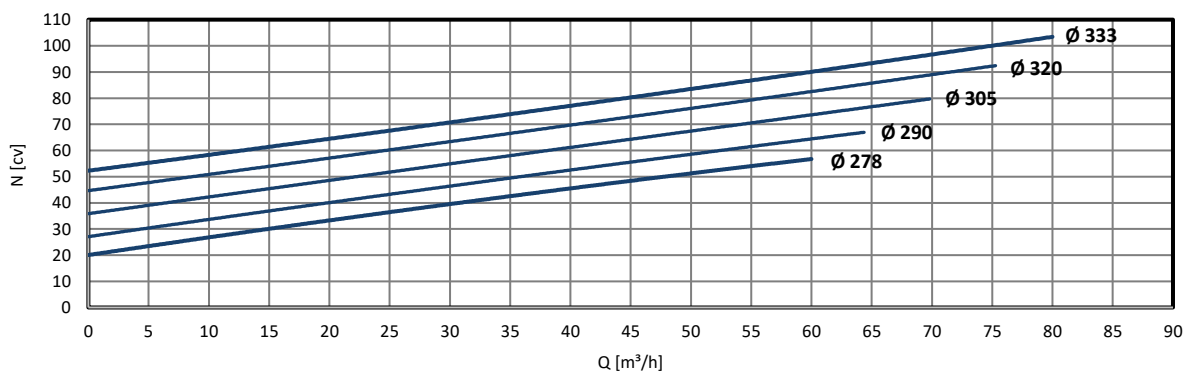
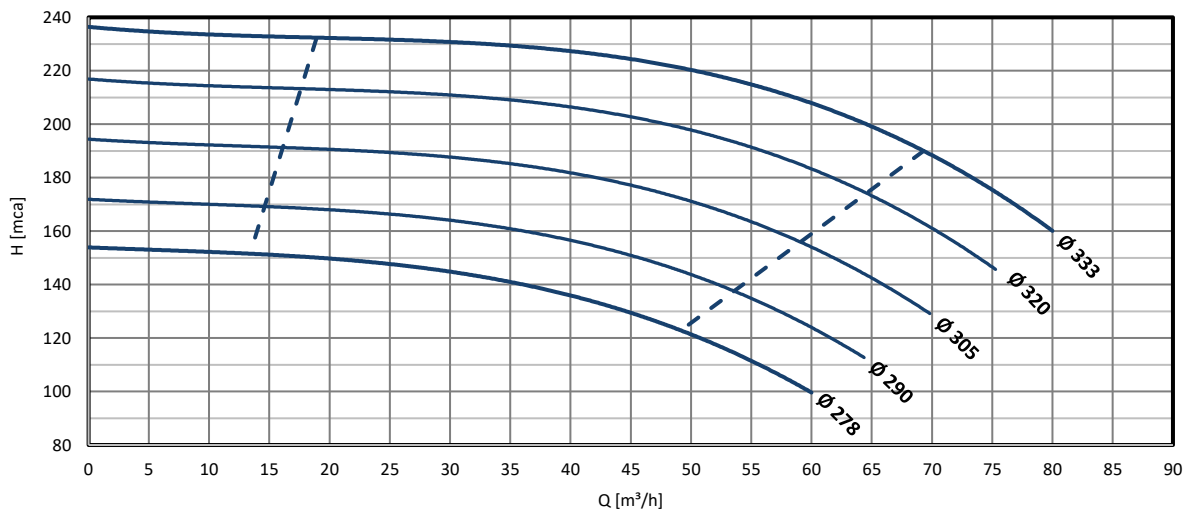

ROTAÇÃO	CONFIGURAÇÃO DE ROTOR		FLANGE DE SUÇÃO		FLANGE DE DESCARGA	
	Ø Máximo	Ø Mínimo	DNs:	Norma:	DNd:	Norma:
II POLOS 3500 rpm	333 mm	278 mm	65 mm	EN 1092-2 PN16 RF	40 mm	EN 1092-2 PN16 RF

Curva característica

FNI 50-200 | 3500 rpm

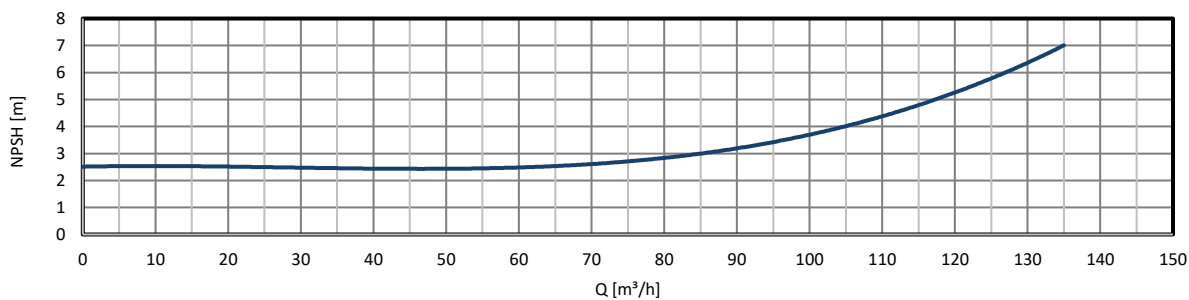
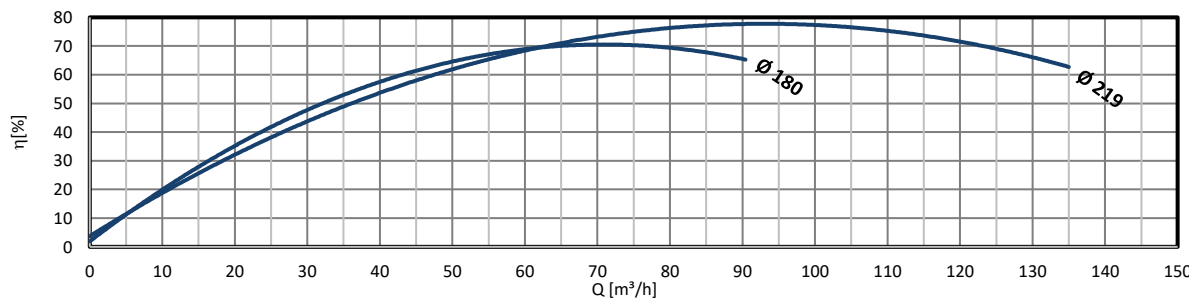
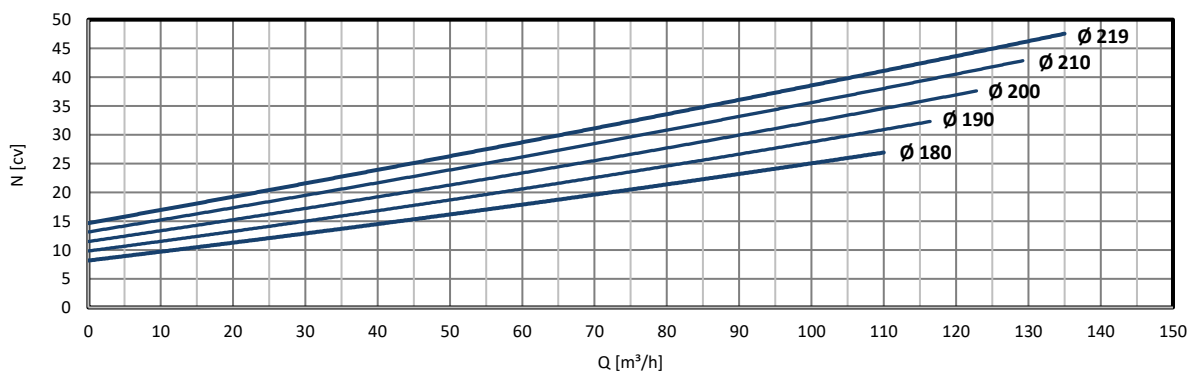
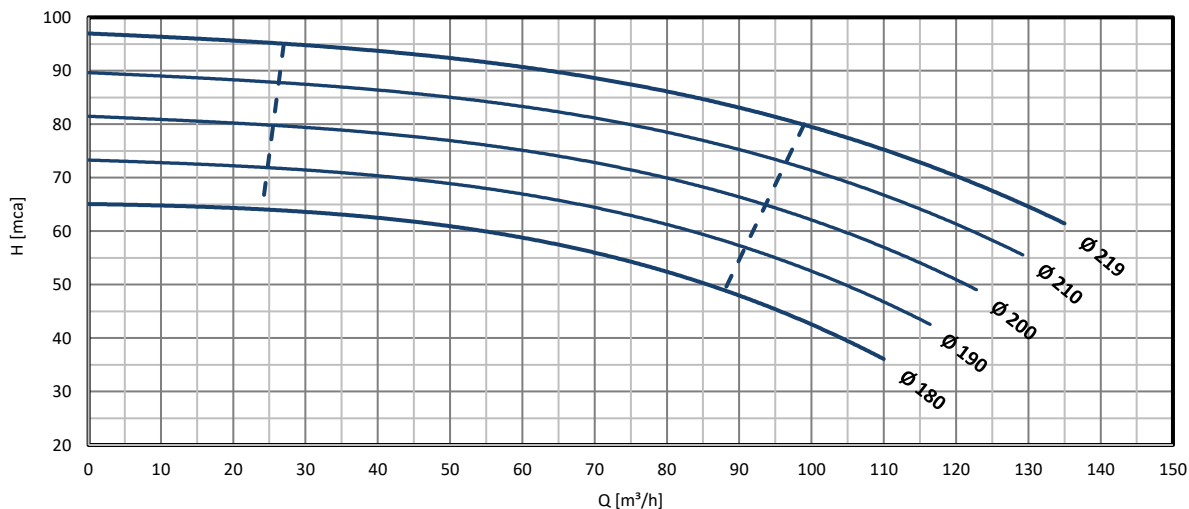

ROTAÇÃO	CONFIGURAÇÃO DE ROTOR		FLANGE DE SUÇÇÃO		FLANGE DE DESCARGA	
	Ø Máximo	Ø Mínimo	DNs:	Norma:	DNd:	Norma:
II POLOS 3500 rpm	219 mm	180 mm	80 mm	EN 1092-2 PN16 RF	50 mm	EN 1092-2 PN16 RF

Curva característica

FNI 50-250 | 3500 rpm

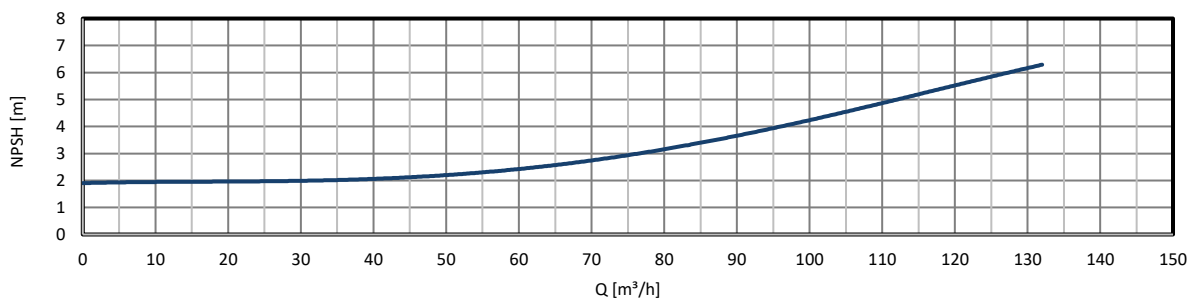
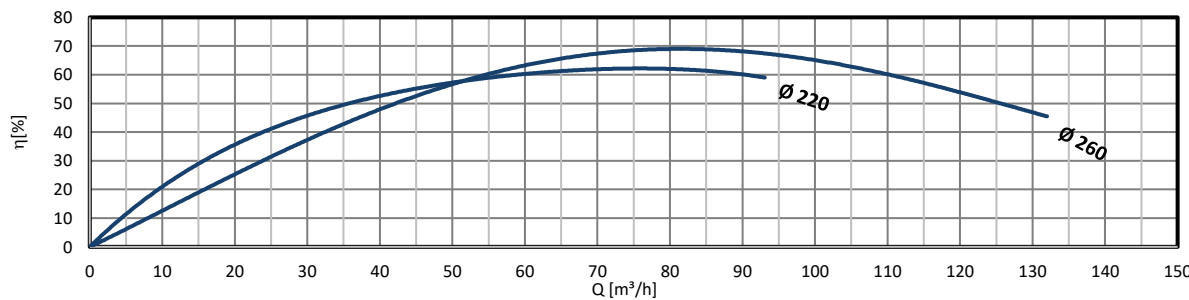
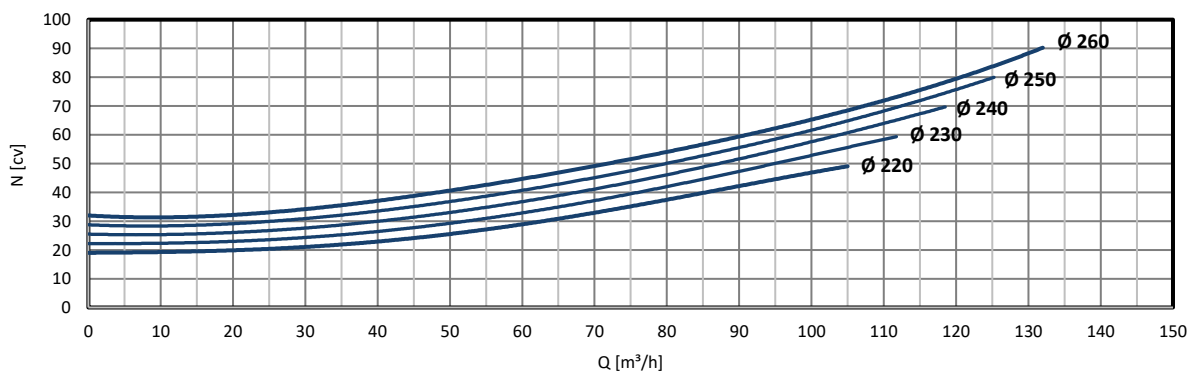
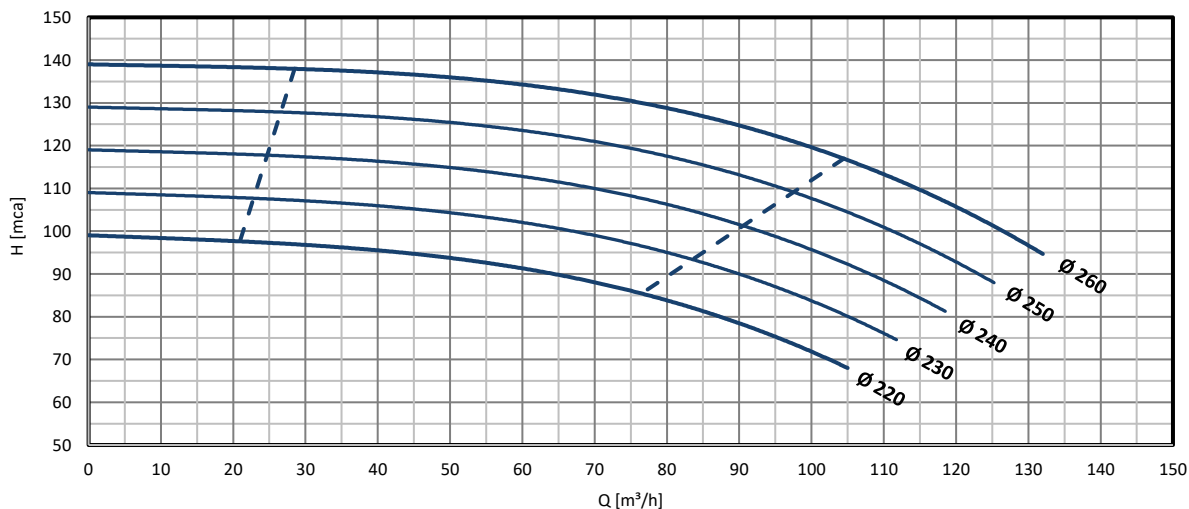

ROTAÇÃO	CONFIGURAÇÃO DE ROTOR		FLANGE DE SUÇÃO		FLANGE DE DESCARGA	
	Ø Máximo	Ø Mínimo	DNs:	Norma:	DNd:	Norma:
II POLOS 3500 rpm	260 mm	220 mm	80 mm	EN 1092-2 PN16 RF	50 mm	EN 1092-2 PN16 RF

Curva característica

FNI 65-200 | 3500 rpm

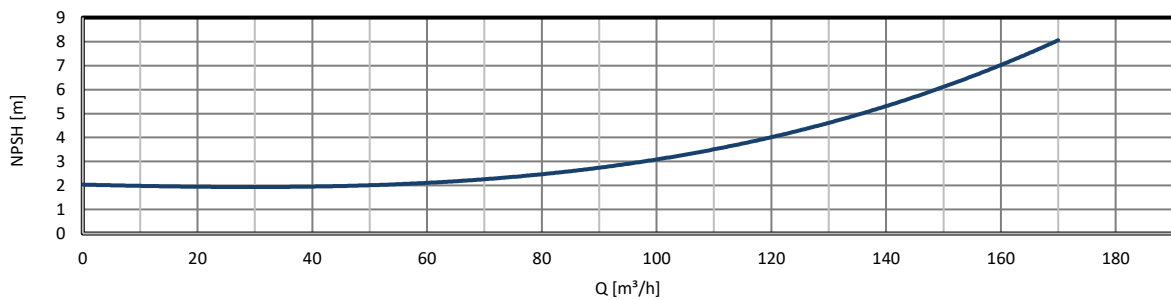
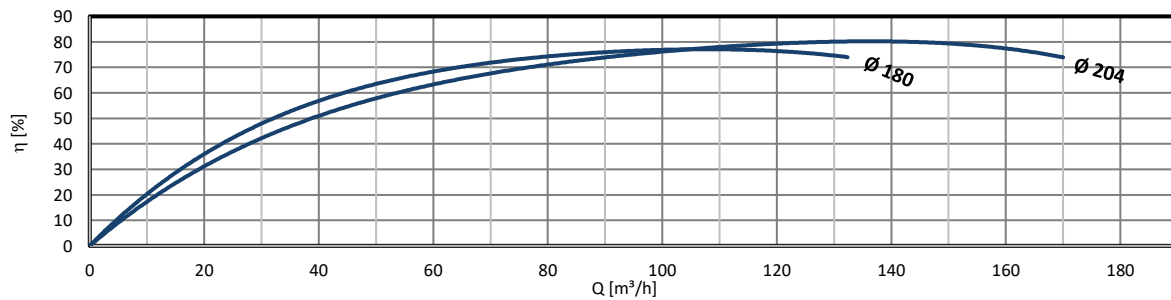
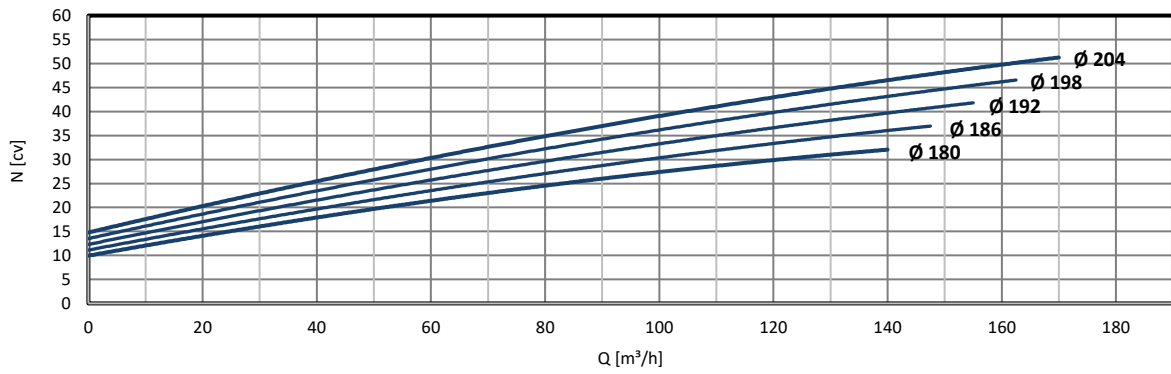
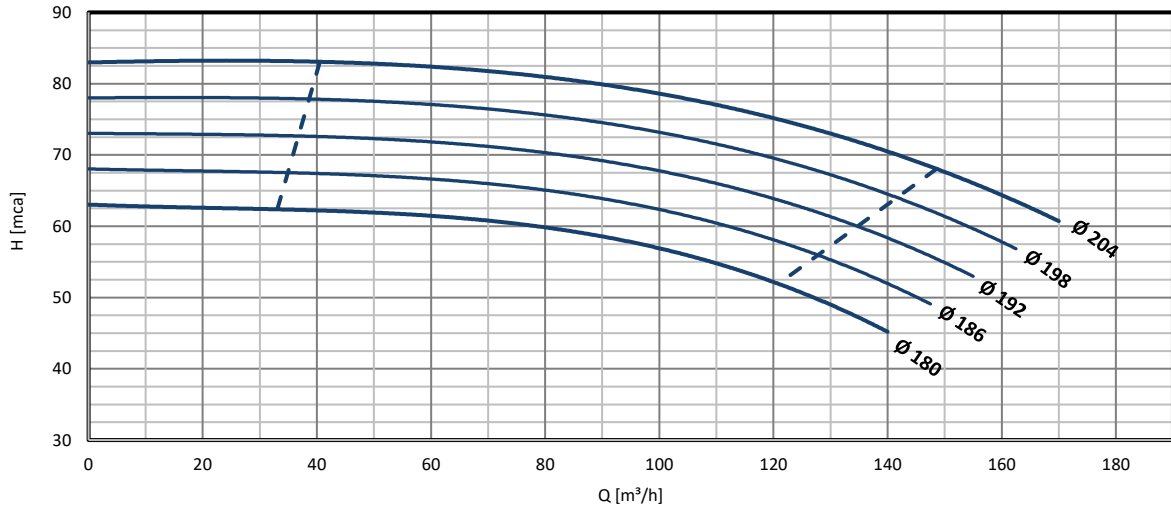

ROTAÇÃO	CONFIGURAÇÃO DE ROTOR		FLANGE DE SUÇÇÃO		FLANGE DE DESCARGA	
	Ø Máximo	Ø Mínimo	DNs:	Norma:	DNd:	Norma:
II POLOS 3500 rpm	204 mm	180 mm	100 mm	EN 1092-2 PN16 RF	65 mm	EN 1092-2 PN16 RF

Curva característica

FNI 65-250 | 3500 rpm

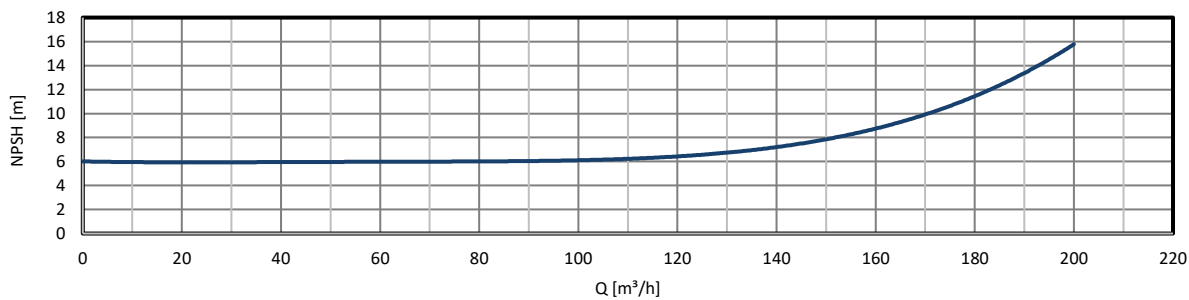
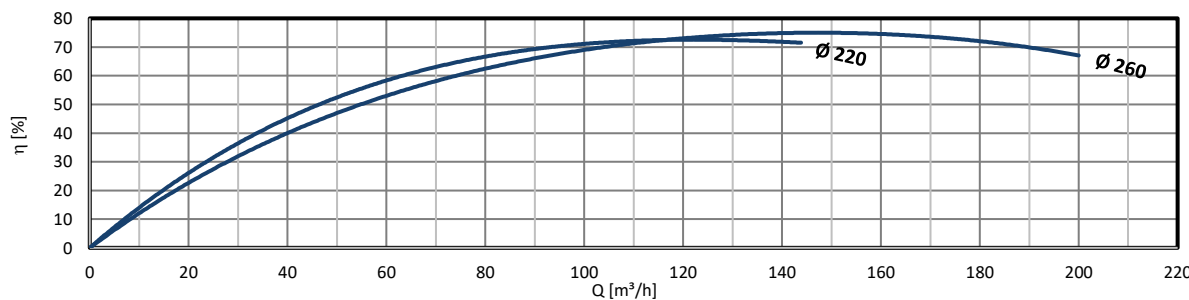
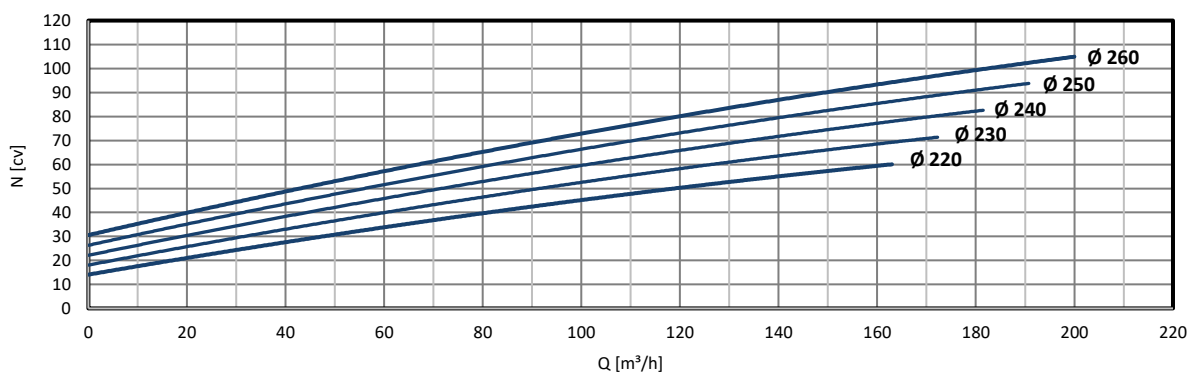
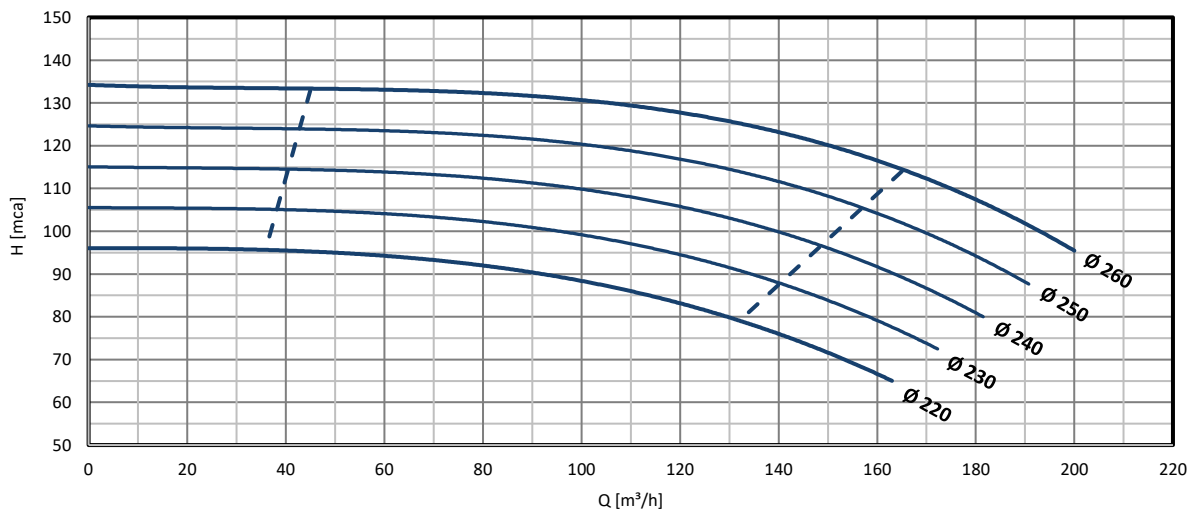

ROTAÇÃO	CONFIGURAÇÃO DE ROTOR		FLANGE DE SUÇÇÃO		FLANGE DE DESCARGA	
	Ø Máximo	Ø Mínimo	DNs:	Norma:	DNd:	Norma:
II POLOS 3500 rpm	260 mm	220 mm	100 mm	EN 1092-2 PN16 RF	65 mm	EN 1092-2 PN16 RF

Curva característica

FNI 80-250 | 3500 rpm

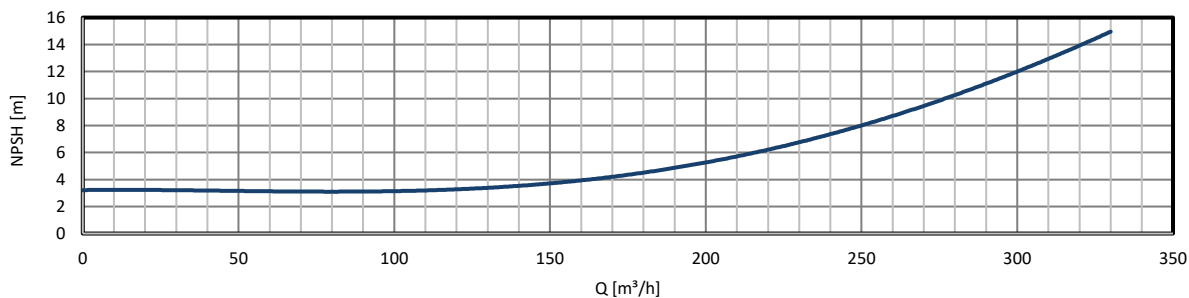
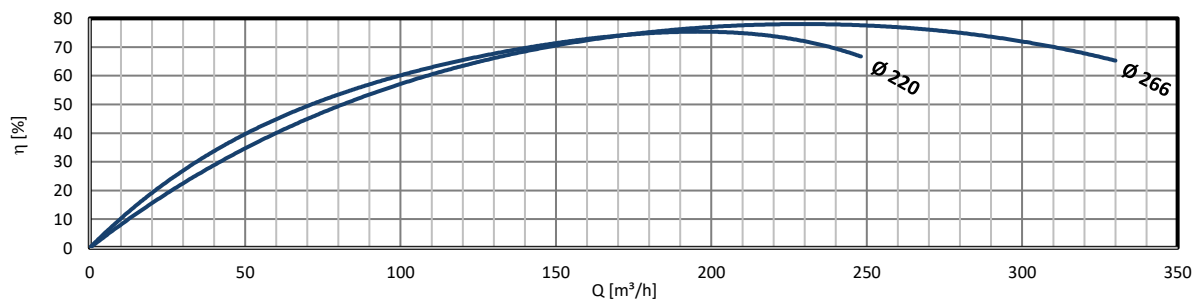
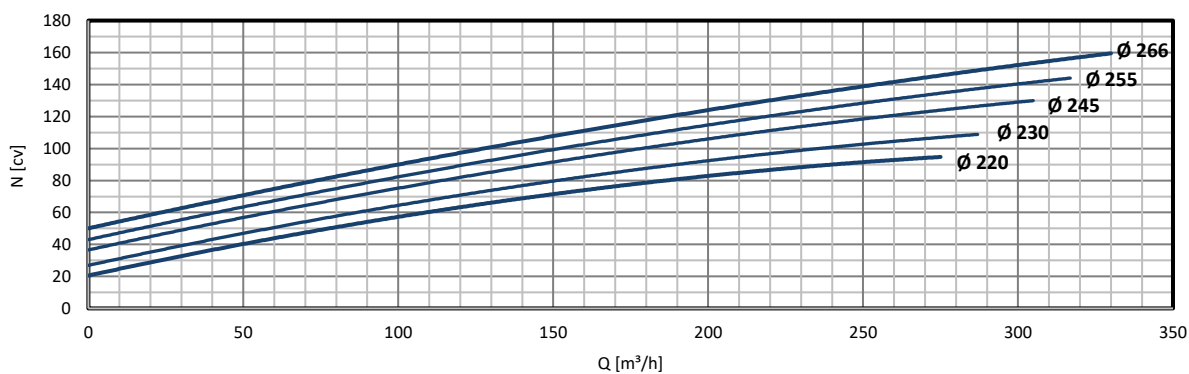
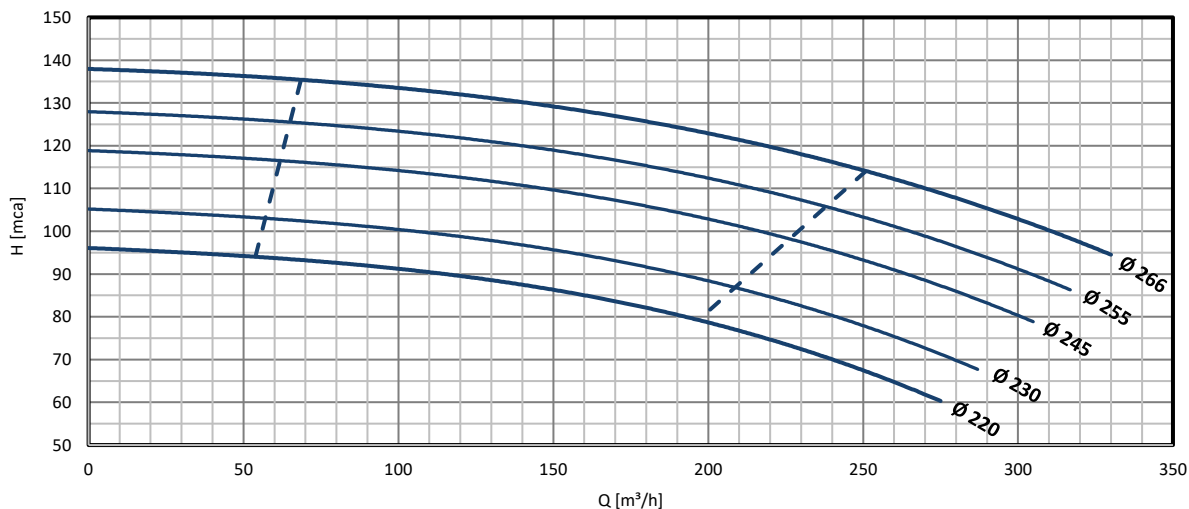

ROTAÇÃO	CONFIGURAÇÃO DE ROTOR		FLANGE DE SUÇÃO		FLANGE DE DESCARGA	
	Ø Máximo	Ø Mínimo	DNs:	Norma:	DNd:	Norma:
II POLOS 3500 rpm	266 mm	220 mm	125 mm	EN 1092-2 PN16 RF	80 mm	EN 1092-2 PN16 RF

Curva característica

FNI 32-200 | 1750 rpm

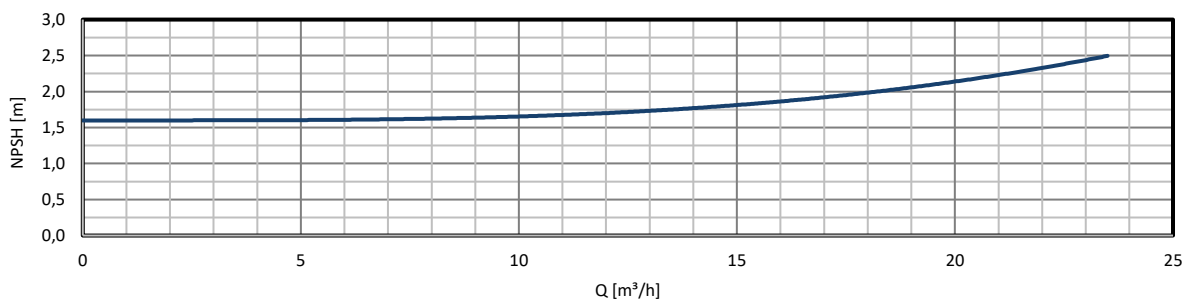
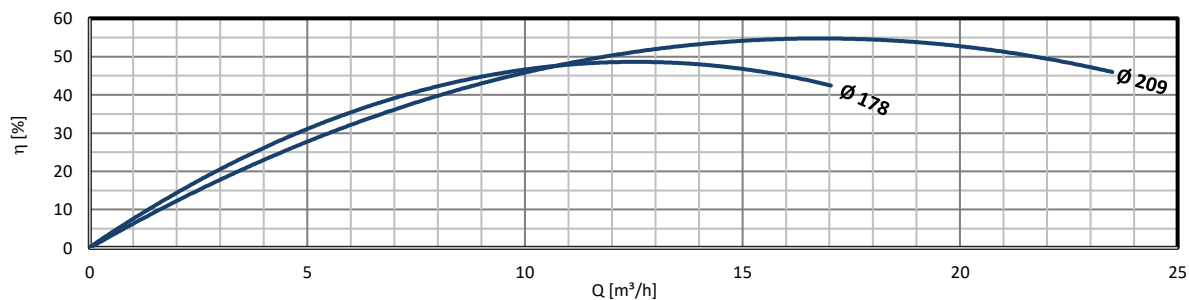
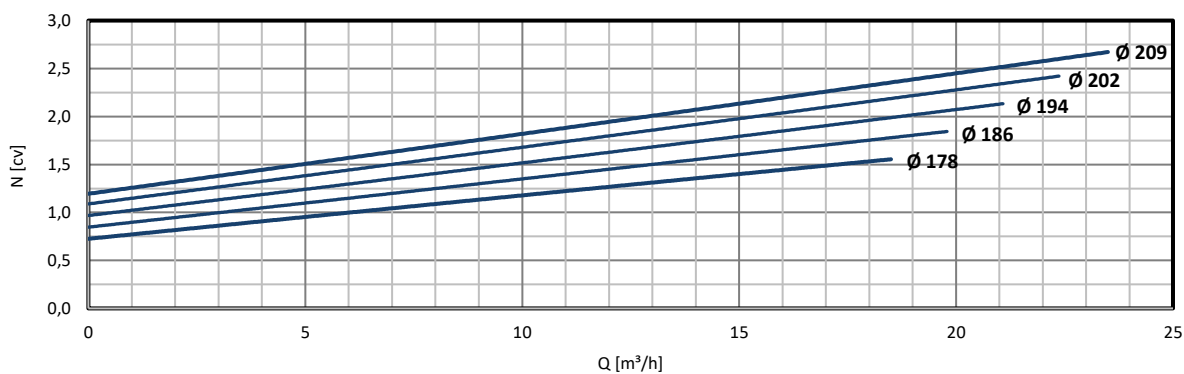
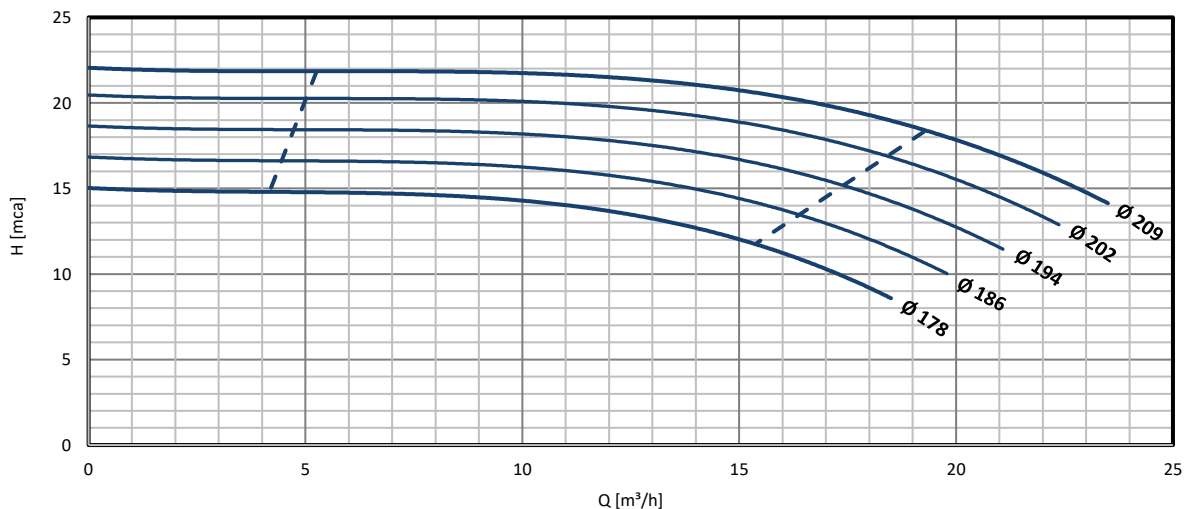

ROTAÇÃO	CONFIGURAÇÃO DE ROTOR		FLANGE DE SUÇÃO		FLANGE DE DESCARGA	
	Ø Máximo	Ø Mínimo	DNs:	Norma:	DNd:	Norma:
IV POLOS 1750 rpm	209 mm	178 mm	50 mm	EN 1092-2 PN16 RF	32 mm	EN 1092-2 PN16 RF

Curva característica

FNI 40-200 | 1750 rpm

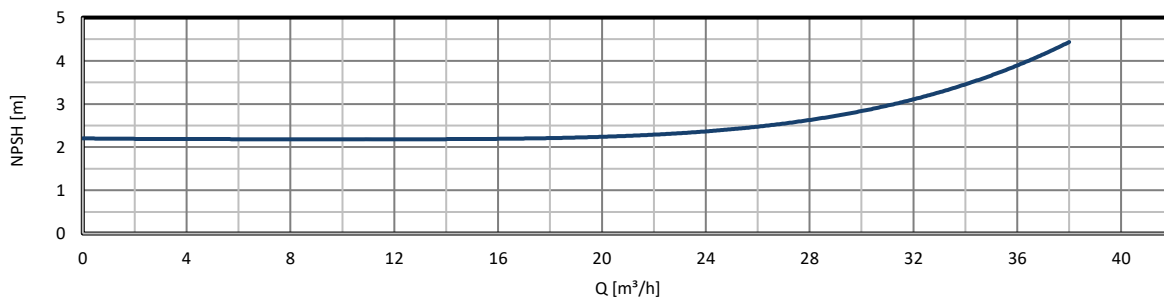
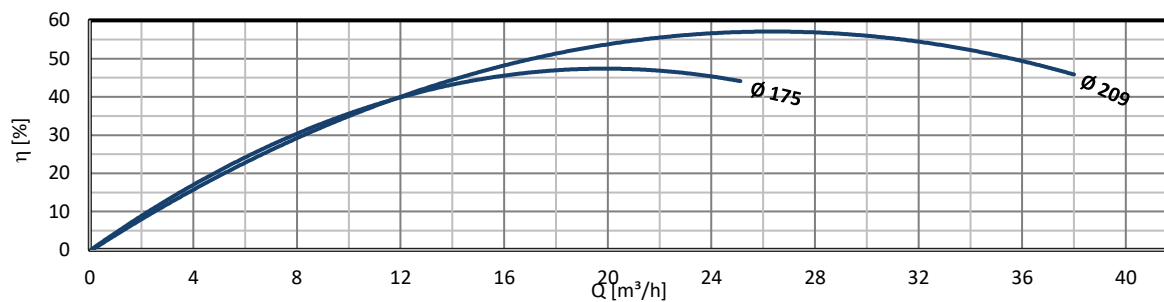
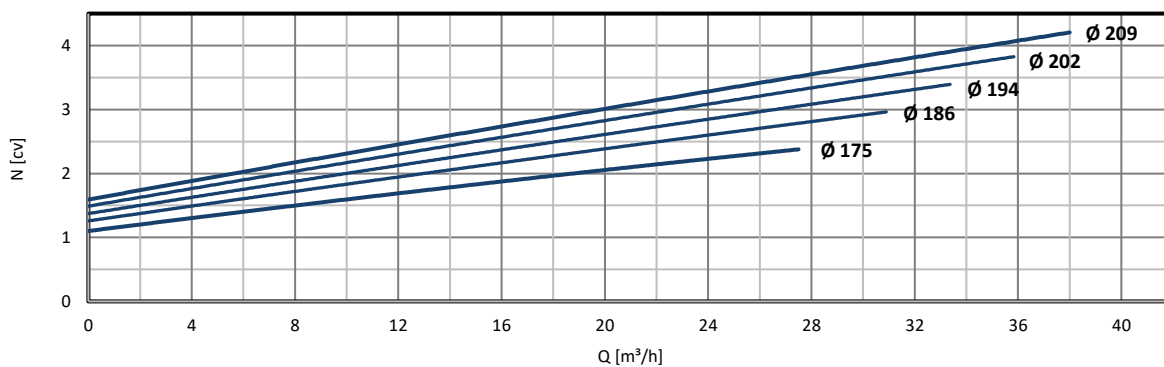
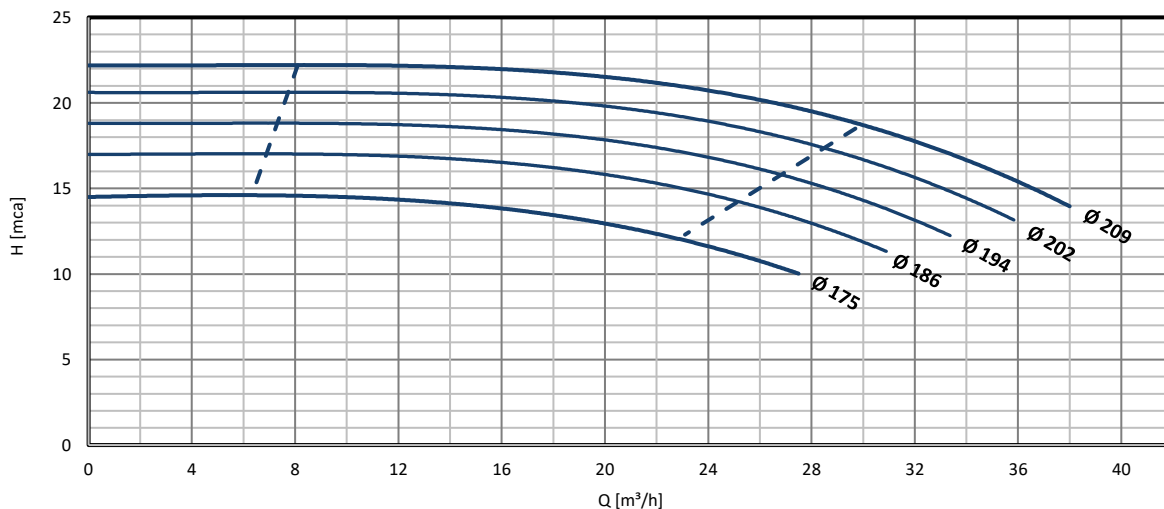

ROTAÇÃO	CONFIGURAÇÃO DE ROTOR		FLANGE DE SUÇÃO		FLANGE DE DESCARGA	
	Ø Máximo	Ø Mínimo	DNs:	Norma:	DNd:	Norma:
IV POLOS 1750 rpm	209 mm	175 mm	65 mm	EN 1092-2 PN16 RF	40 mm	EN 1092-2 PN16 RF

Curva característica

FNI 40-250 | 1750 rpm

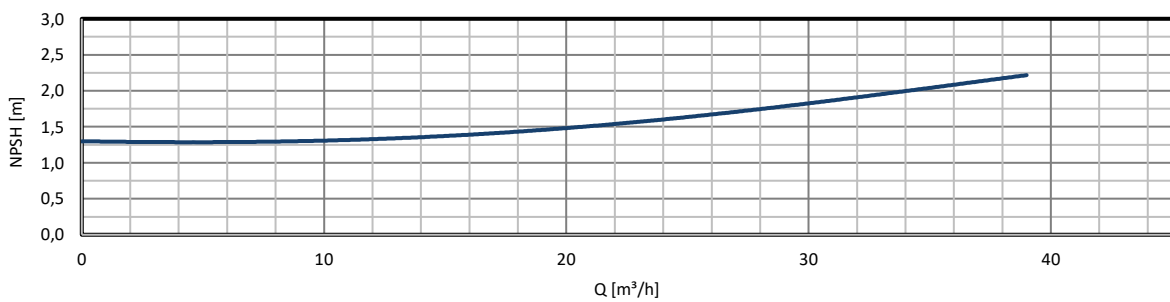
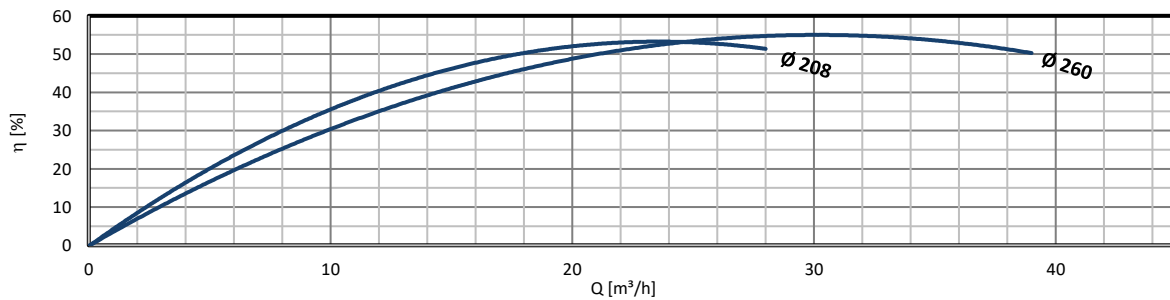
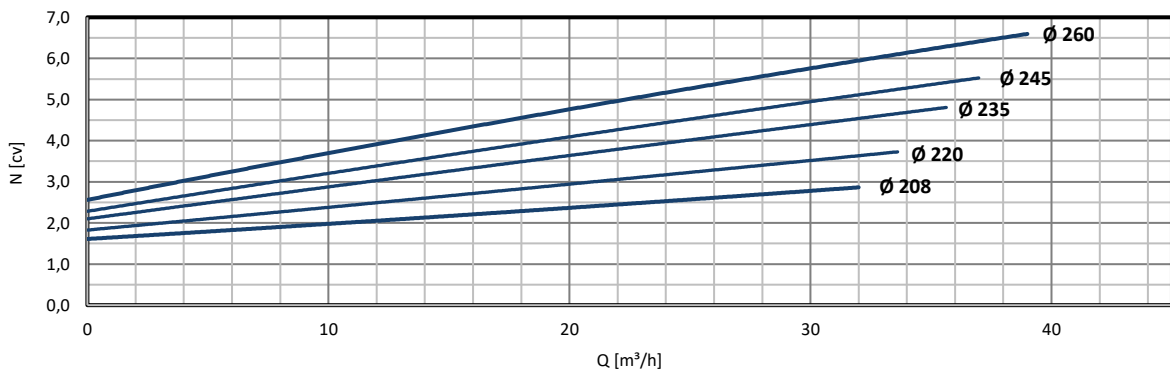
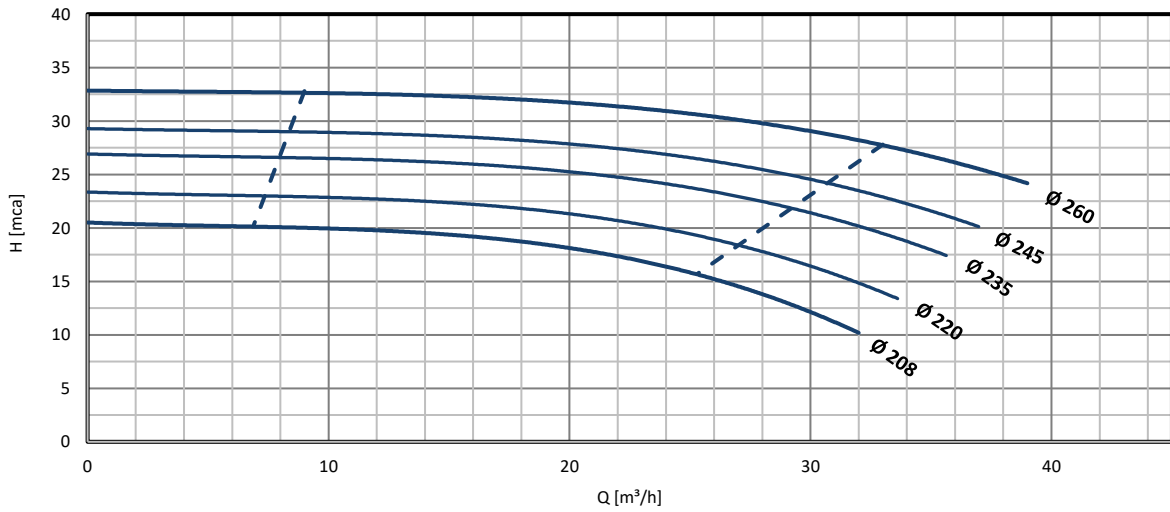

ROTAÇÃO	CONFIGURAÇÃO DE ROTOR		FLANGE DE SUÇÇÃO		FLANGE DE DESCARGA	
	Ø Máximo	Ø Mínimo	DNs:	Norma:	DNd:	Norma:
1750 rpm	260 mm	208 mm	65 mm	EN 1092-2 PN16 RF	40 mm	EN 1092-2 PN16 RF

Curva característica

FNI 40-315 | 1750 rpm

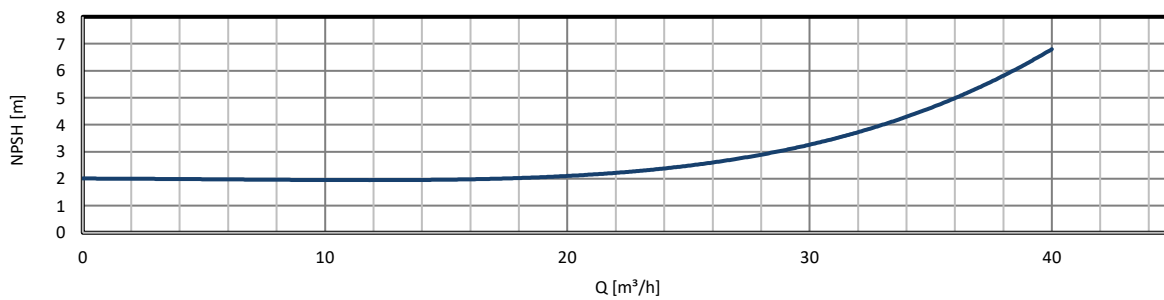
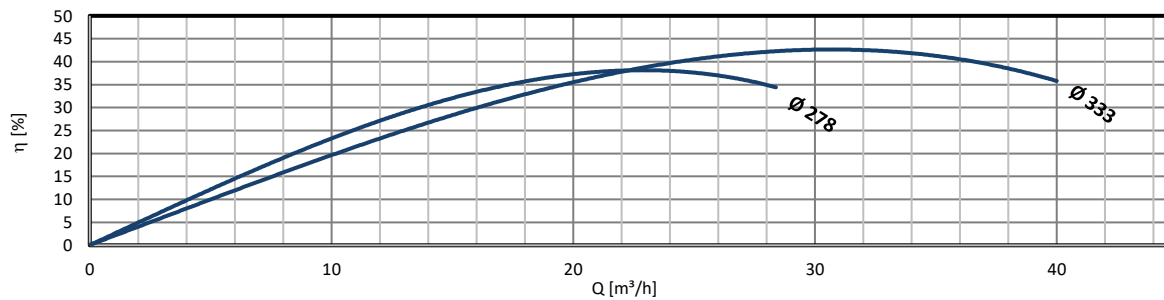
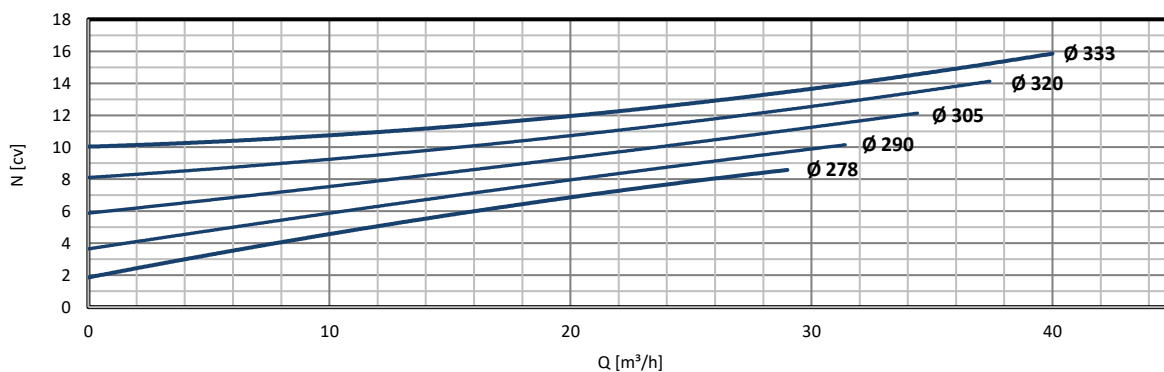
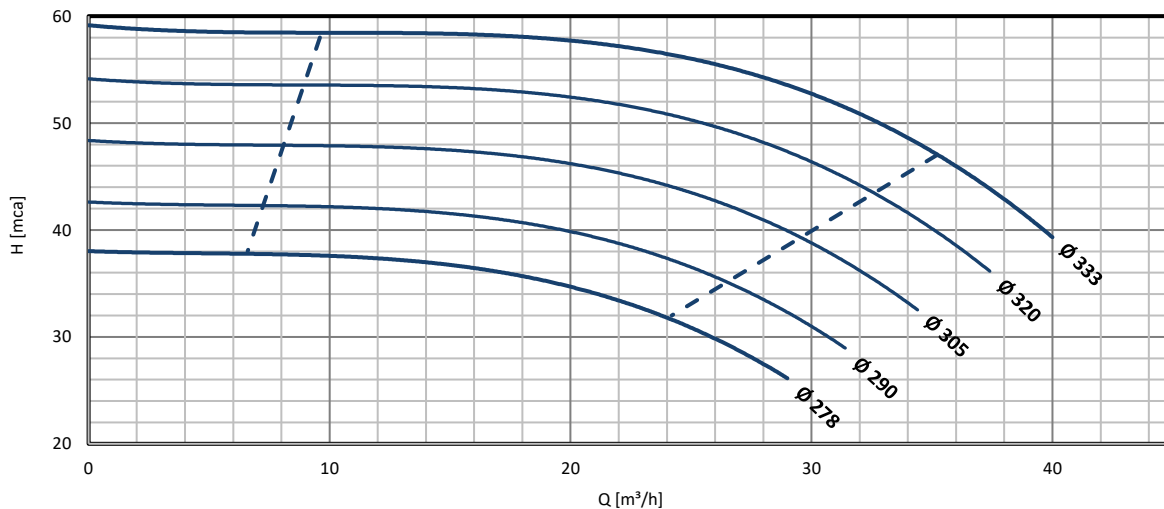

ROTAÇÃO	CONFIGURAÇÃO DE ROTOR		FLANGE DE SUÇÇÃO		FLANGE DE DESCARGA	
	Ø Máximo	Ø Mínimo	DNs:	Norma:	DNd:	Norma:
1750 rpm	333 mm	278 mm	65 mm	EN 1092-2 PN16 RF	40 mm	EN 1092-2 PN16 RF

Curva característica

FNI 50-200 | 1750 rpm

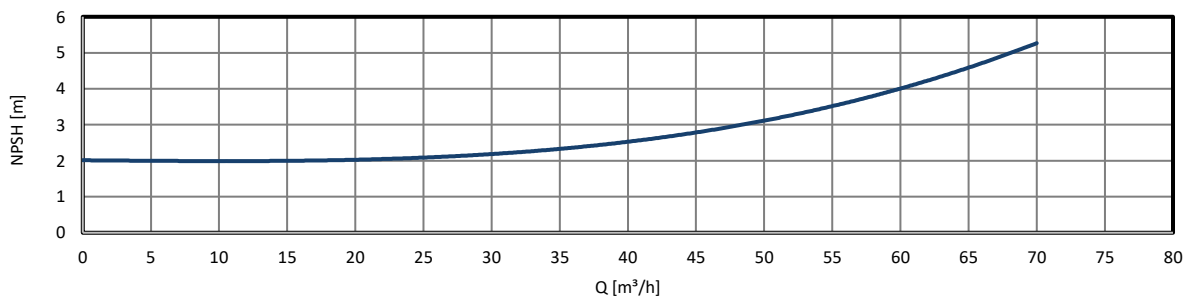
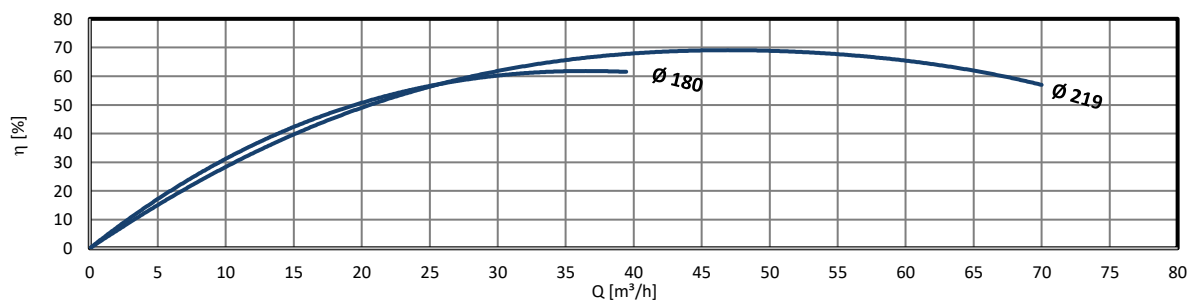
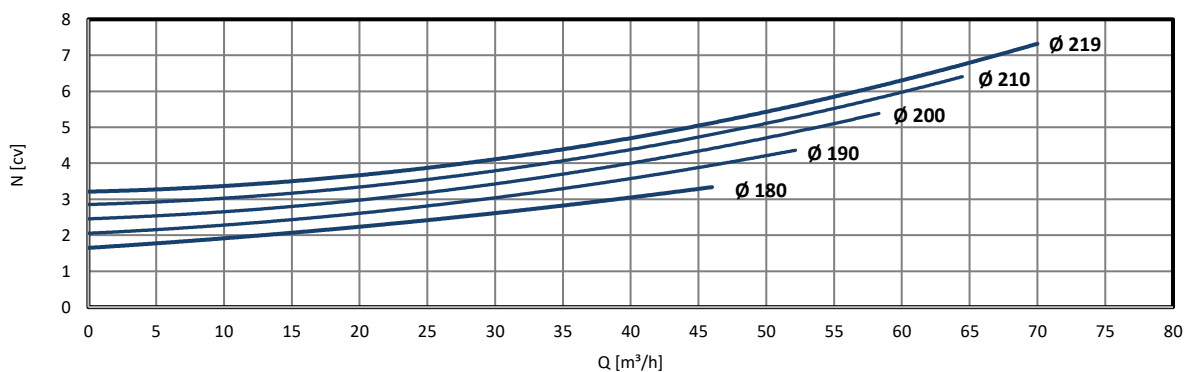
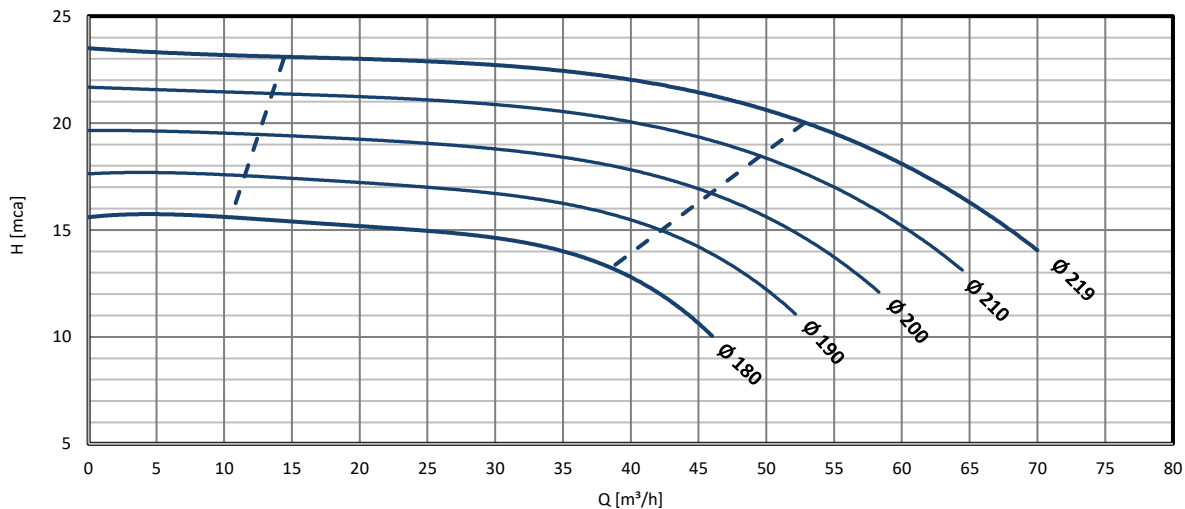

ROTAÇÃO	CONFIGURAÇÃO DE ROTOR		FLANGE DE SUÇÇÃO		FLANGE DE DESCARGA	
	Ø Máximo	Ø Mínimo	DNs:	Norma:	DNd:	Norma:
IV POLOS 1750 rpm	219 mm	180 mm	80 mm	EN 1092-2 PN16 RF	50 mm	EN 1092-2 PN16 RF

Curva característica

FNI 50-250 | 1750 rpm

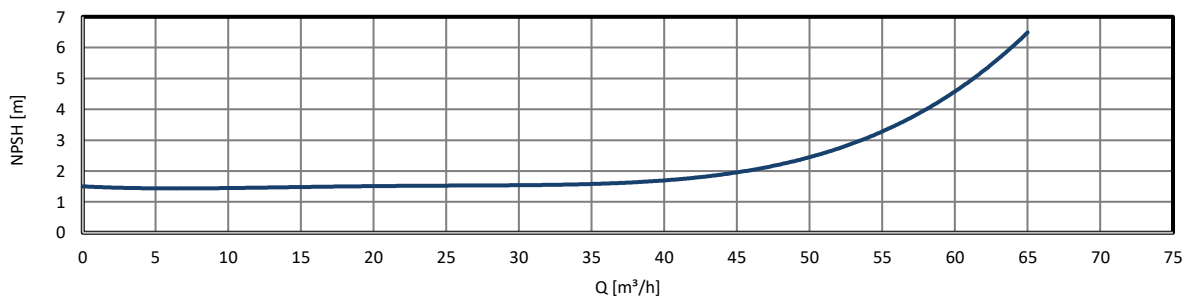
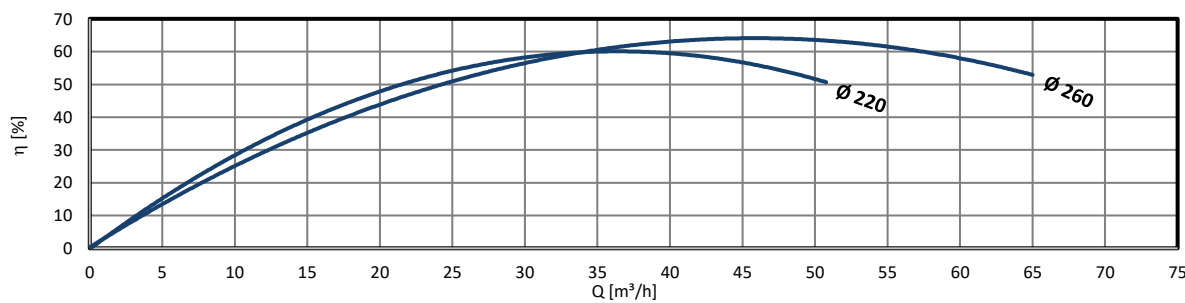
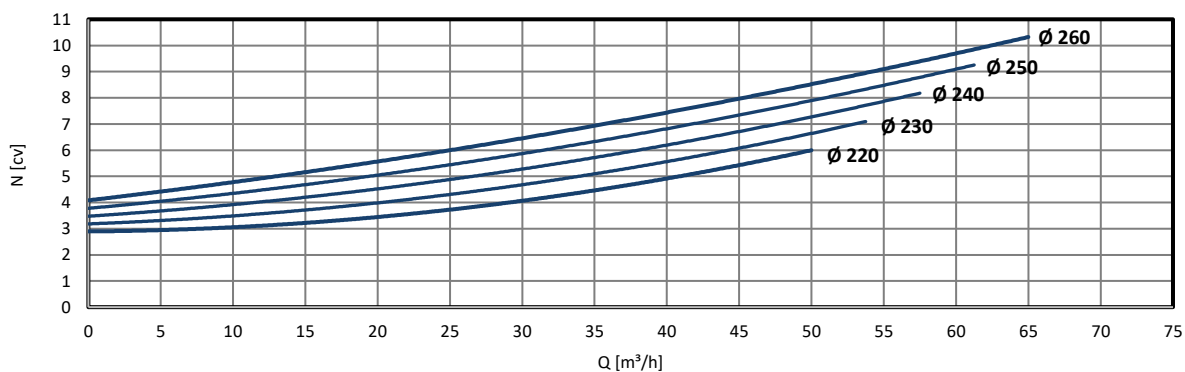
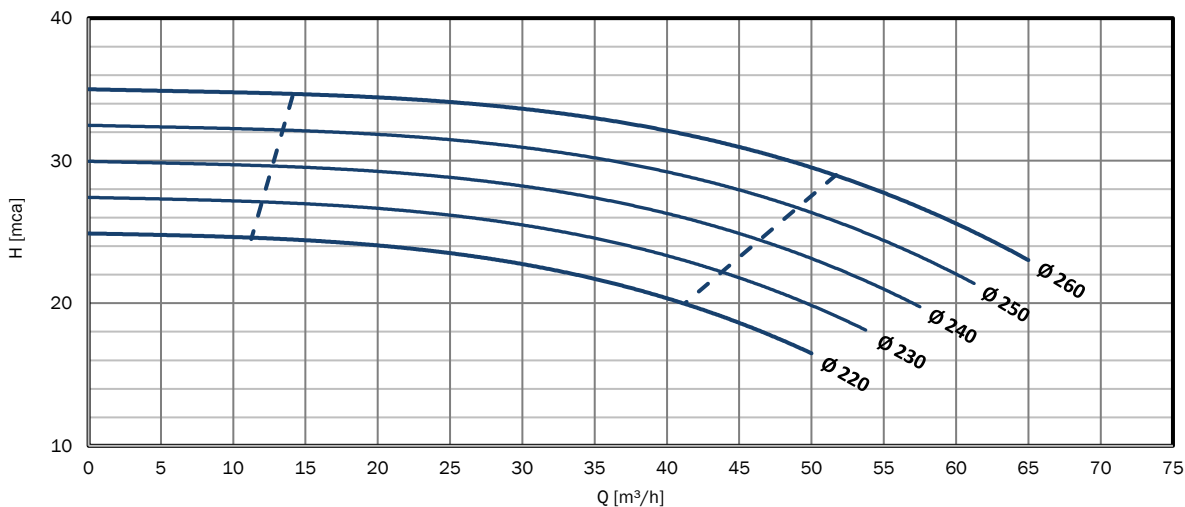

ROTAÇÃO	CONFIGURAÇÃO DE ROTOR		FLANGE DE SUÇÇÃO		FLANGE DE DESCARGA	
	Ø Máximo	Ø Mínimo	DNs:	Norma:	DNd:	Norma:
1750 rpm	260 mm	220 mm	80 mm	EN 1092-2 PN16 RF	50 mm	EN 1092-2 PN16 RF

Curva característica

FNI 65-200 | 1750 rpm

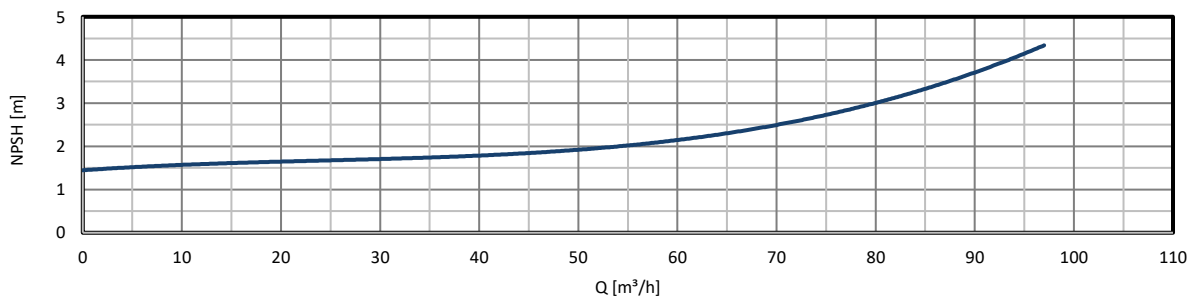
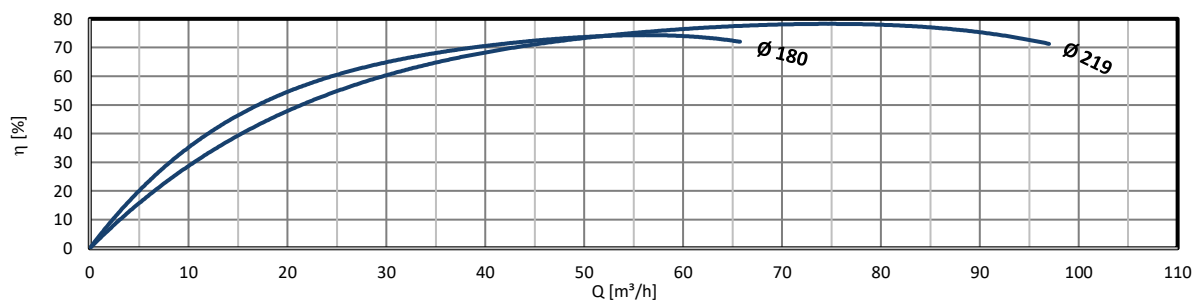
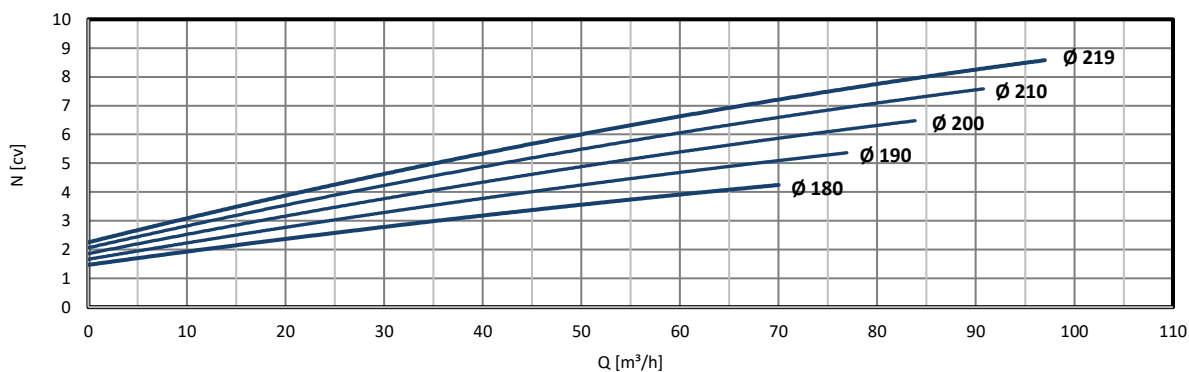
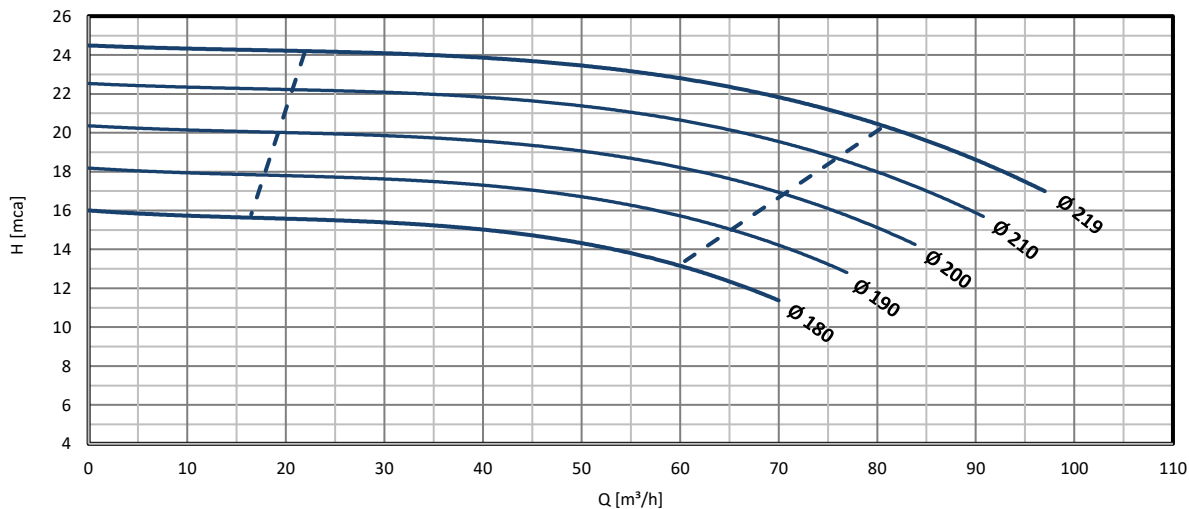

ROTAÇÃO	CONFIGURAÇÃO DE ROTOR		FLANGE DE SUÇÇÃO		FLANGE DE DESCARGA	
	Ø Máximo	Ø Mínimo	DNs:	Norma:	DNd:	Norma:
1750 rpm	219 mm	180 mm	100 mm	EN 1092-2 PN16 RF	65 mm	EN 1092-2 PN16 RF

Curva característica

FNI 65-250 | 1750 rpm

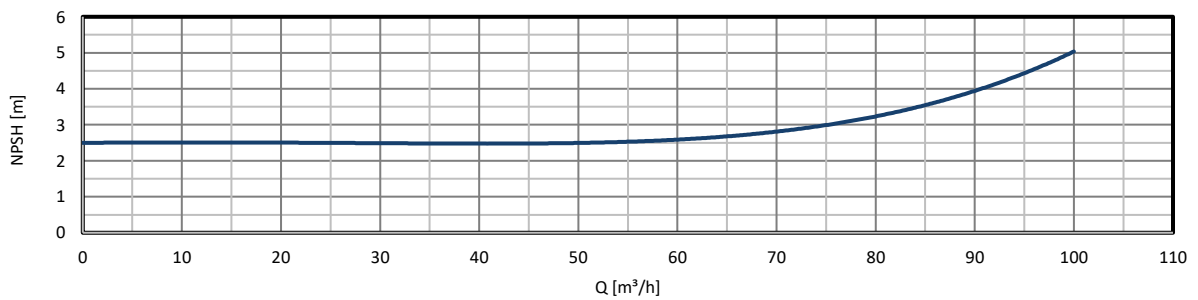
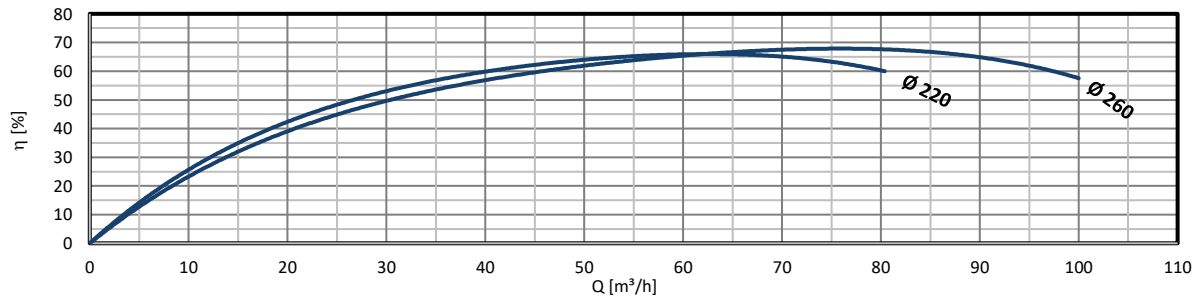
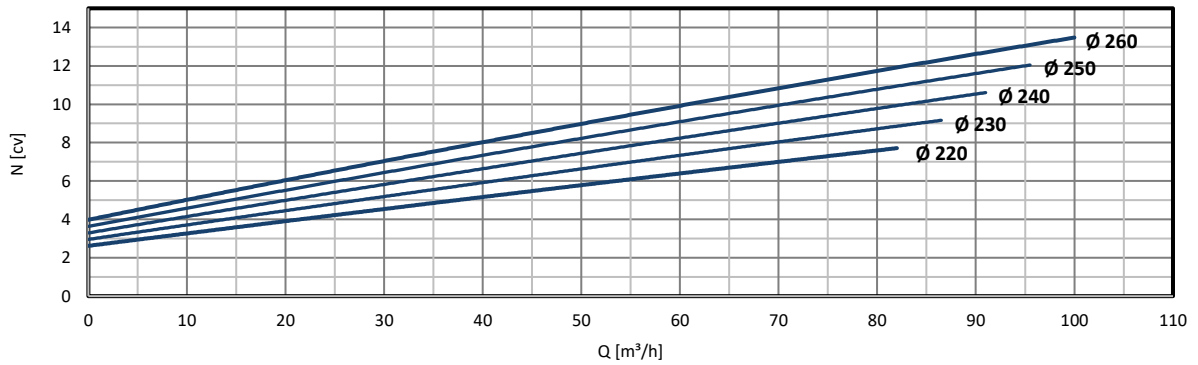
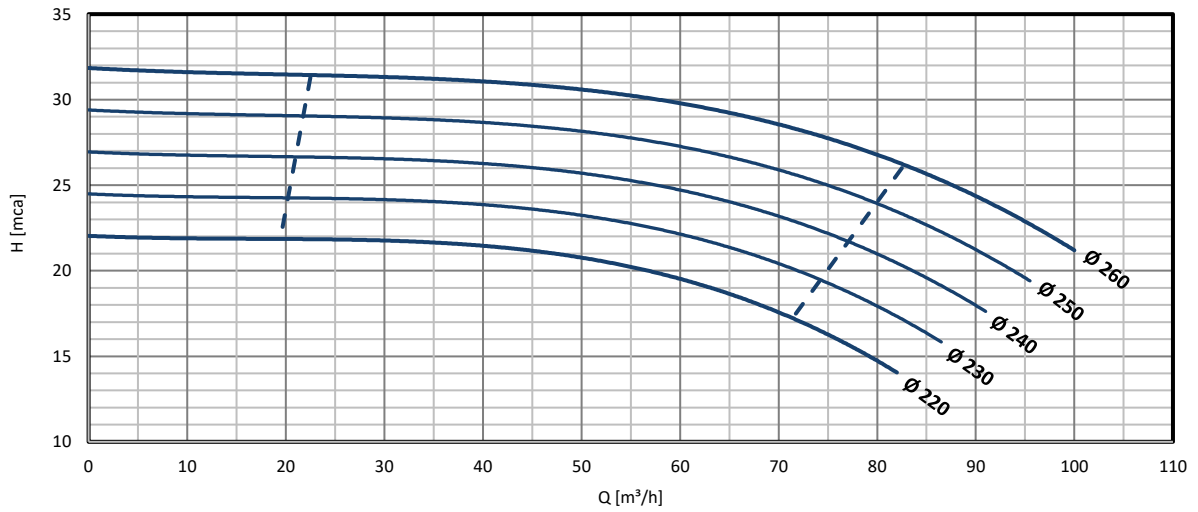

ROTAÇÃO	CONFIGURAÇÃO DE ROTOR		FLANGE DE SUÇÇÃO		FLANGE DE DESCARGA	
	Ø Máximo	Ø Mínimo	DNs:	Norma:	DNd:	Norma:
1750 rpm	260 mm	220 mm	100 mm	EN 1092-2 PN16 RF	65 mm	EN 1092-2 PN16 RF

Curva característica

FNI 65-315 | 1750 rpm

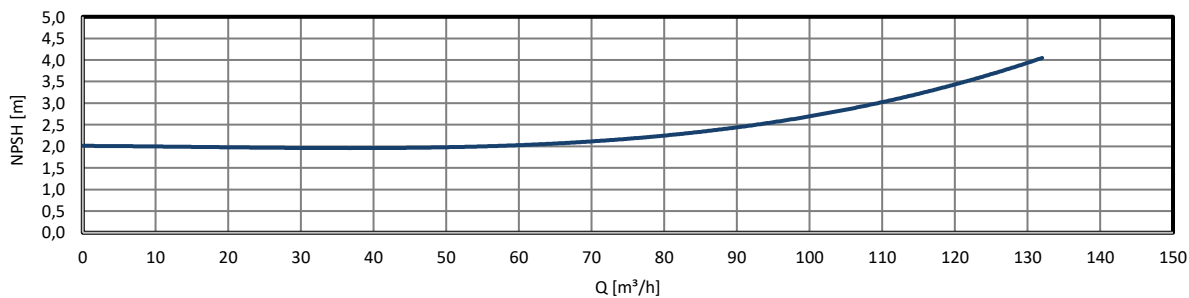
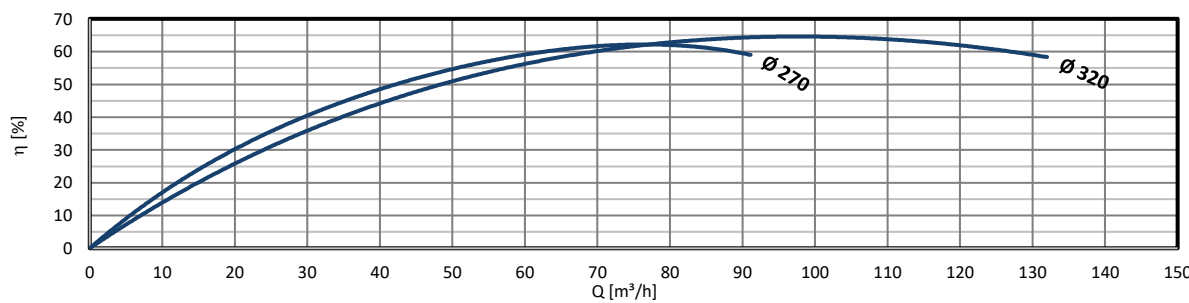
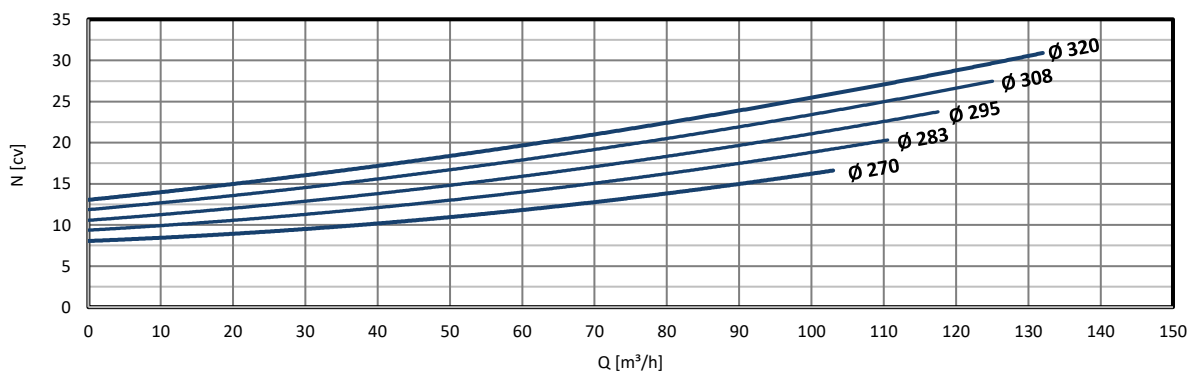
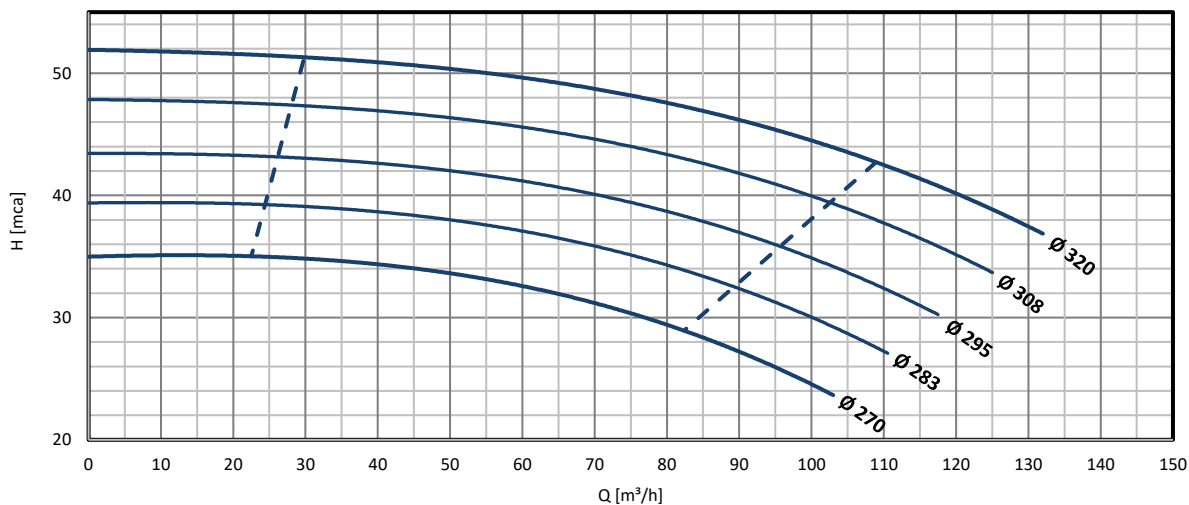

ROTAÇÃO	CONFIGURAÇÃO DE ROTOR		FLANGE DE SUÇÇÃO		FLANGE DE DESCARGA	
	Ø Máximo	Ø Mínimo	DNs:	Norma:	DNd:	Norma:
1750 rpm	320 mm	270 mm	100 mm	EN 1092-2 PN16 RF	65 mm	EN 1092-2 PN16 RF

Curva característica

FNI 80-250 | 1750 rpm

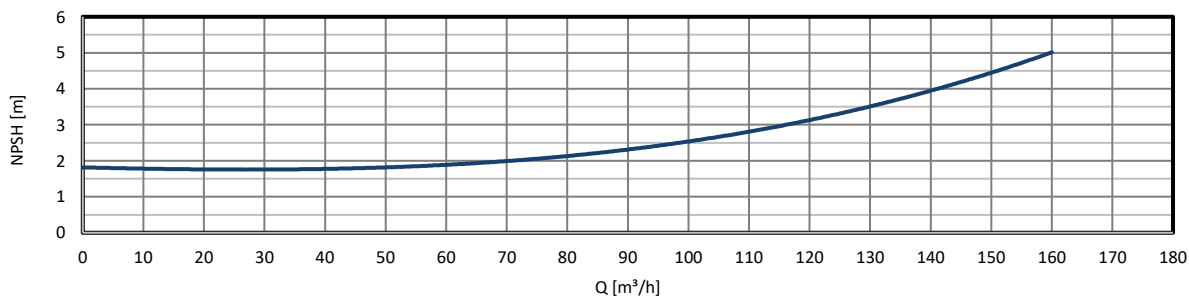
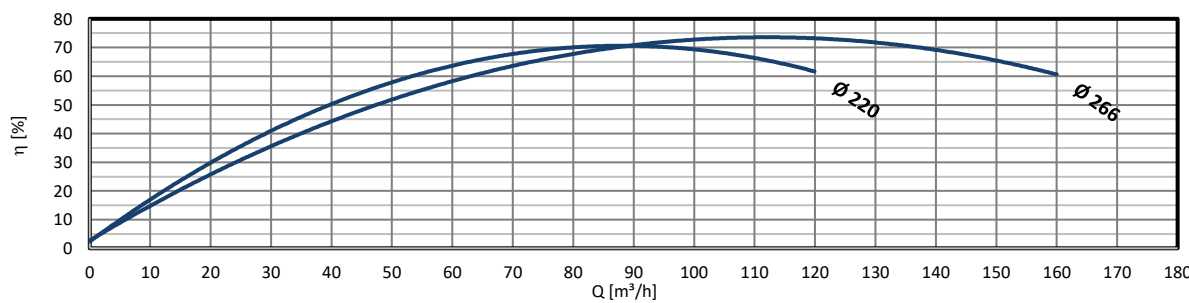
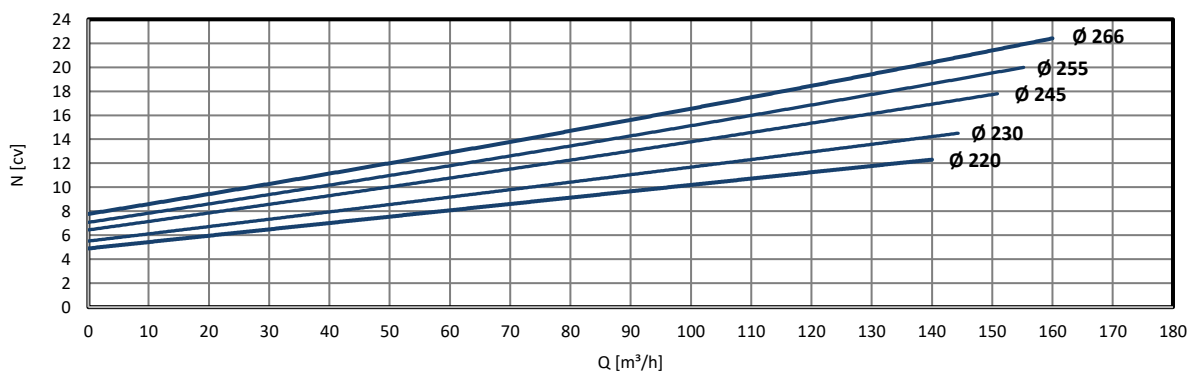
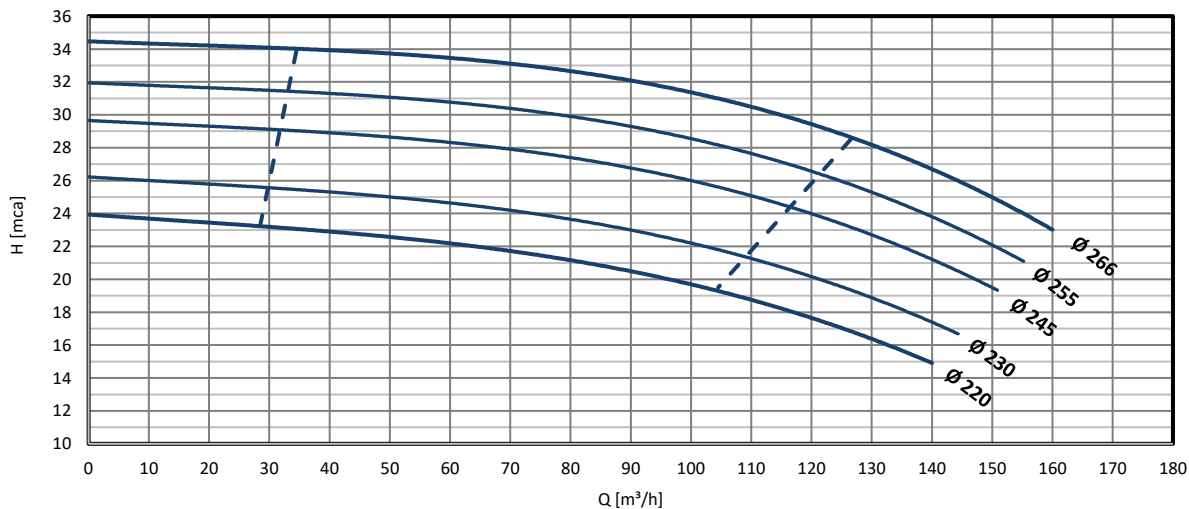

ROTAÇÃO	CONFIGURAÇÃO DE ROTOR		FLANGE DE SUÇÇÃO		FLANGE DE DESCARGA	
	Ø Máximo	Ø Mínimo	DNs:	Norma:	DNd:	Norma:
1750 rpm	266 mm	220 mm	125 mm	EN 1092-2 PN16 RF	80 mm	EN 1092-2 PN16 RF

Curva característica

FNI 80-315 | 1750 rpm

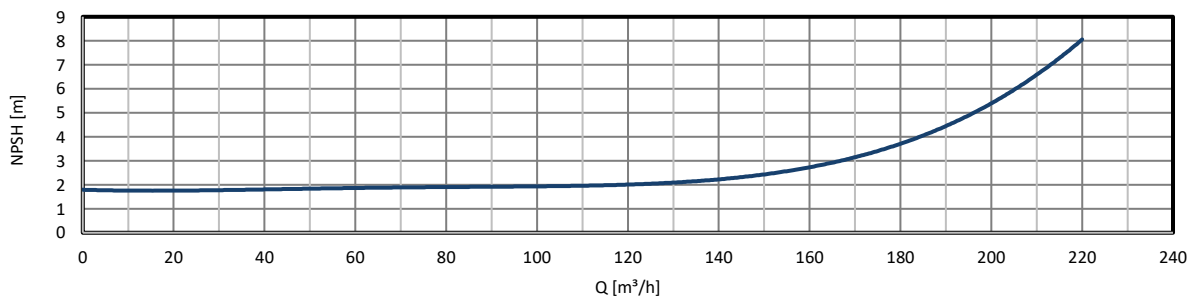
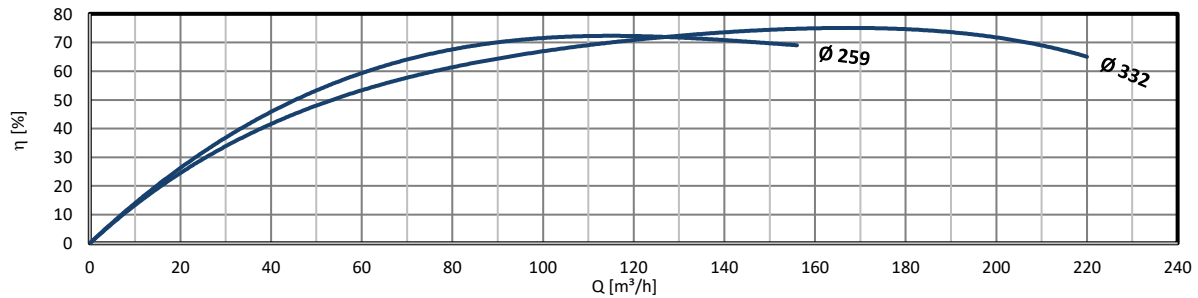
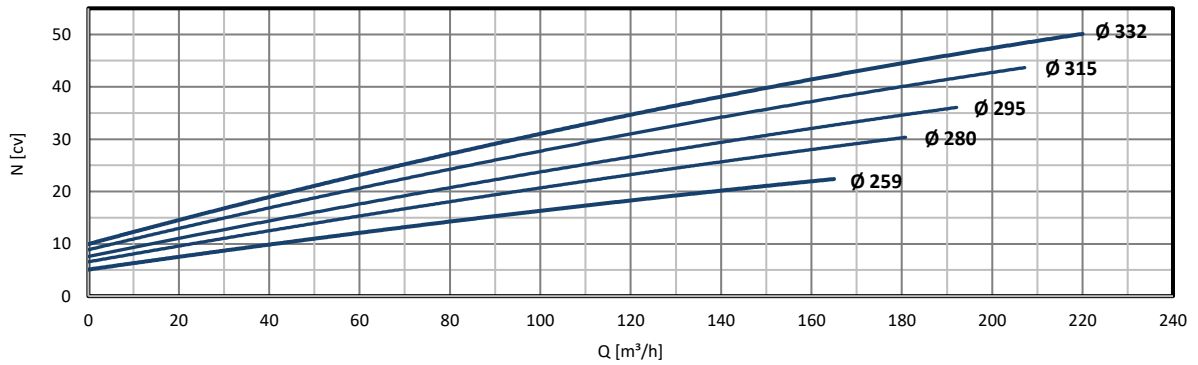
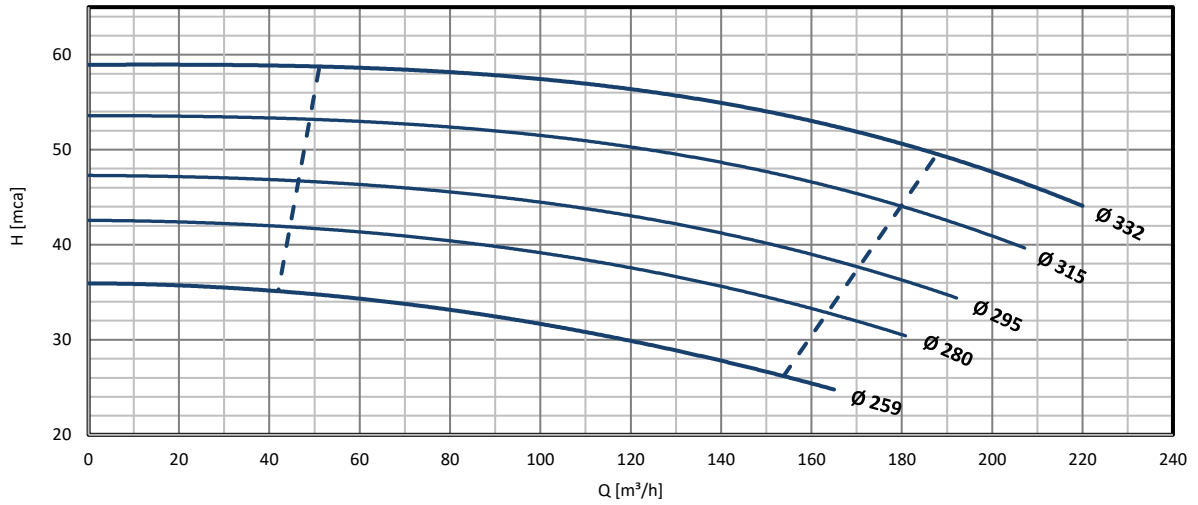

ROTAÇÃO	CONFIGURAÇÃO DE ROTOR		FLANGE DE SUÇÇÃO		FLANGE DE DESCARGA	
	Ø Máximo	Ø Mínimo	DNs:	Norma:	DNd:	Norma:
1750 rpm	332 mm	259 mm	125 mm	EN 1092-2 PN16 RF	80 mm	EN 1092-2 PN16 RF

Curva característica

FNI 80-400 | 1750 rpm

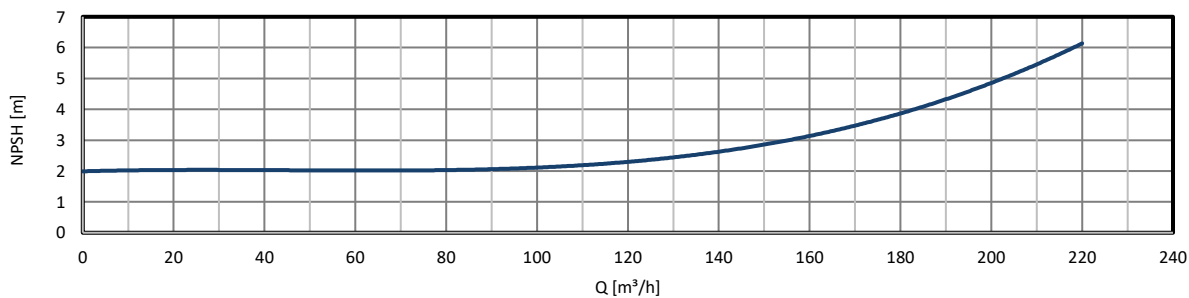
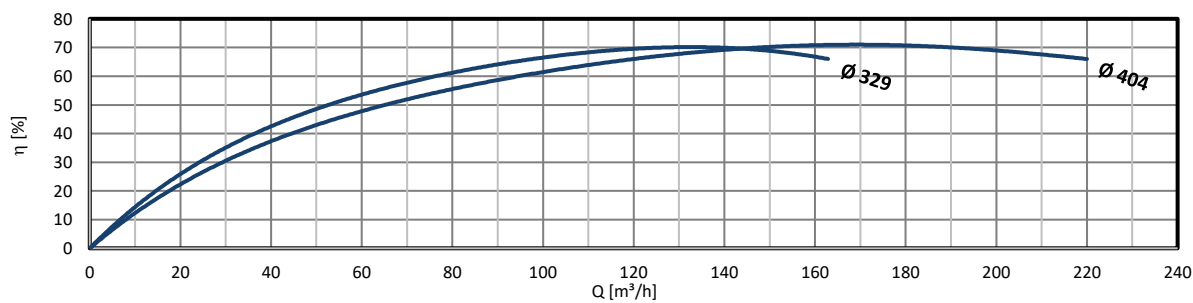
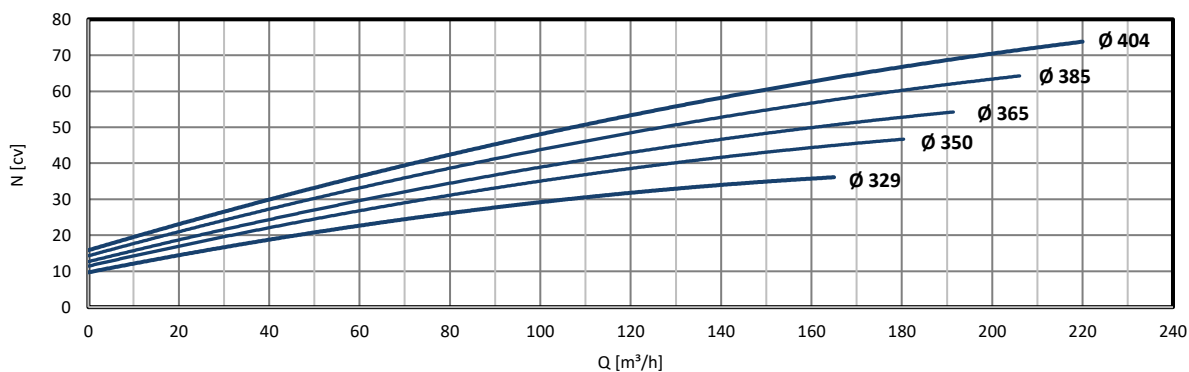
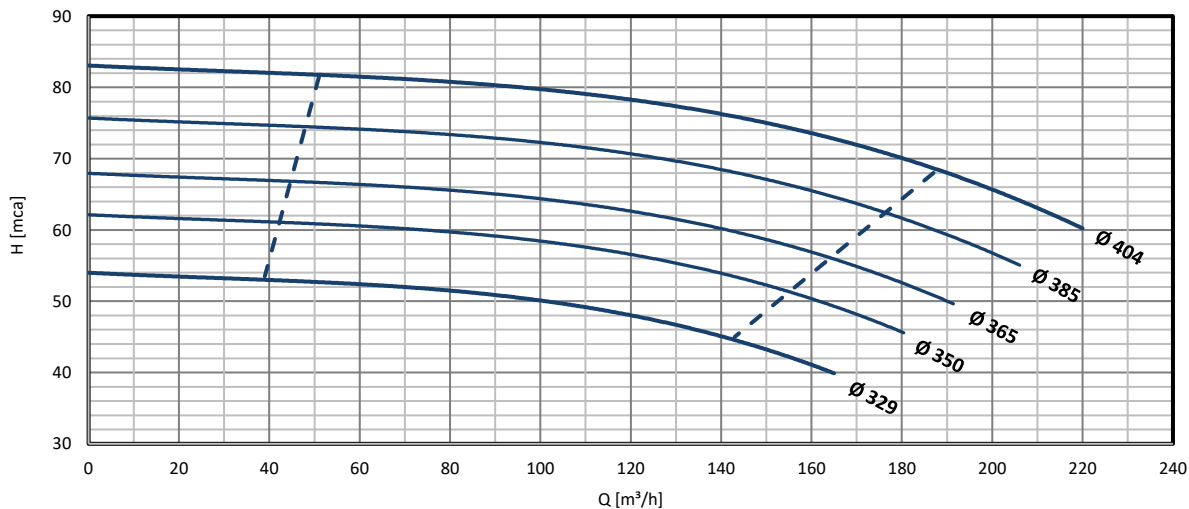

ROTAÇÃO	CONFIGURAÇÃO DE ROTOR		FLANGE DE SUÇÇÃO		FLANGE DE DESCARGA	
	Ø Máximo	Ø Mínimo	DNs:	Norma:	DNd:	Norma:
1750 rpm	404 mm	329 mm	125 mm	EN 1092-2 PN16 RF	80 mm	EN 1092-2 PN16 RF

Curva característica

FNI 100-315 | 1750 rpm

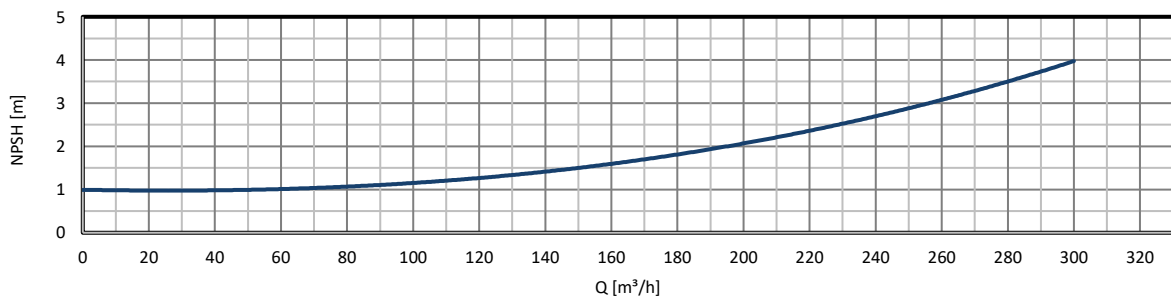
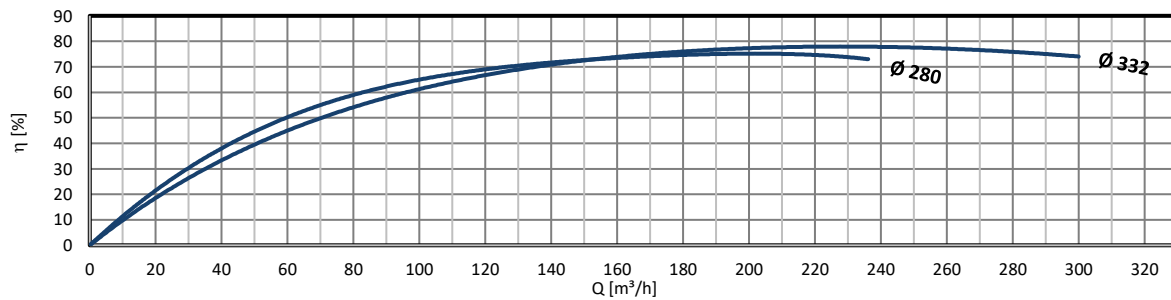
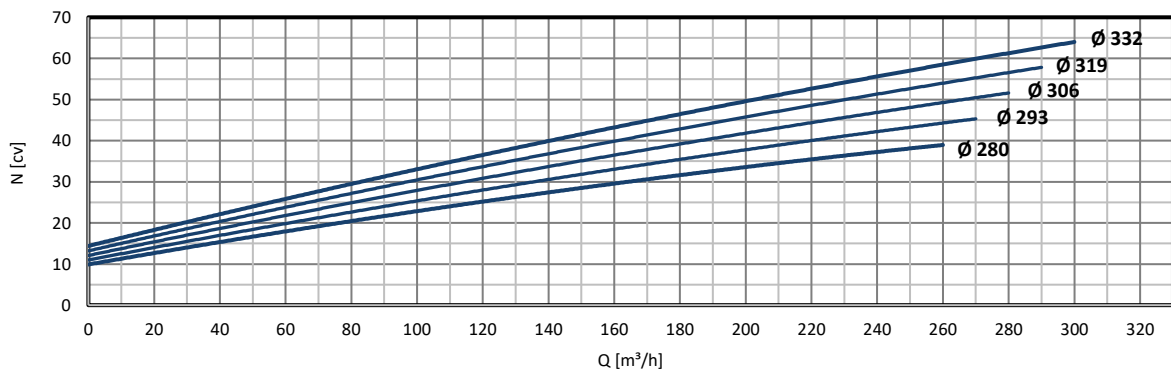
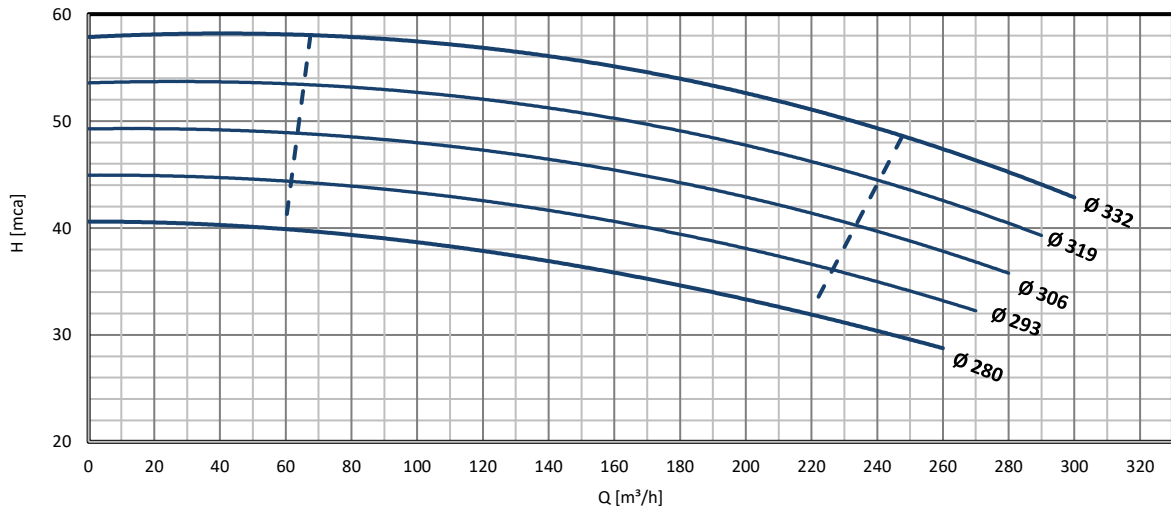

ROTAÇÃO	CONFIGURAÇÃO DE ROTOR		FLANGE DE SUÇÇÃO		FLANGE DE DESCARGA	
	Ø Máximo	Ø Mínimo	DNs:	Norma:	DNd:	Norma:
1750 rpm	332 mm	280 mm	125 mm	EN 1092-2 PN16 RF	100 mm	EN 1092-2 PN16 RF

Curva característica

FNI 100-400 | 1750 rpm

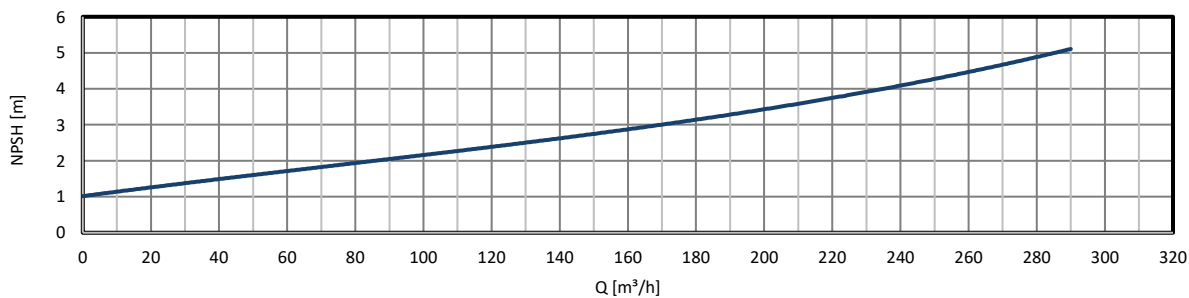
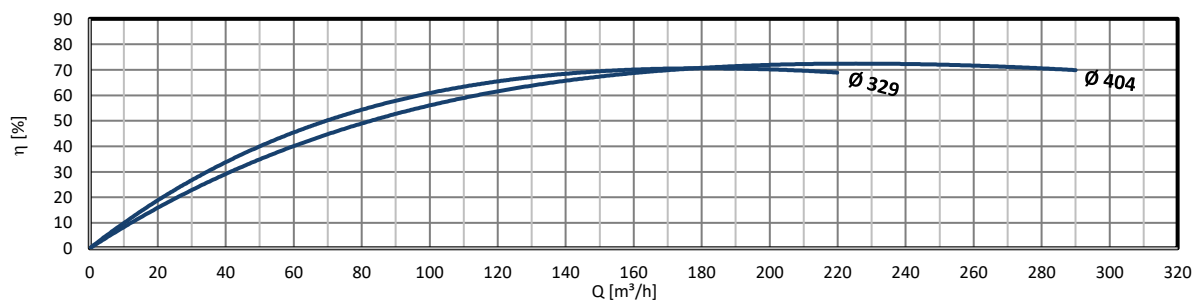
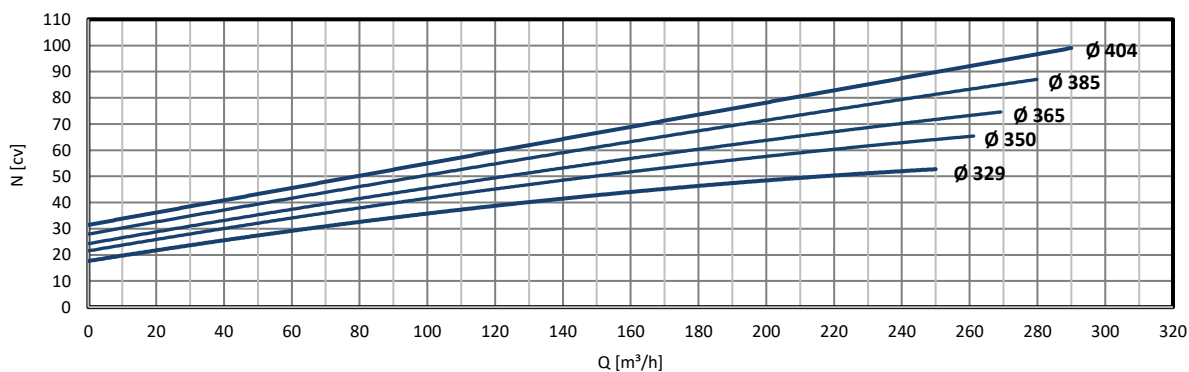
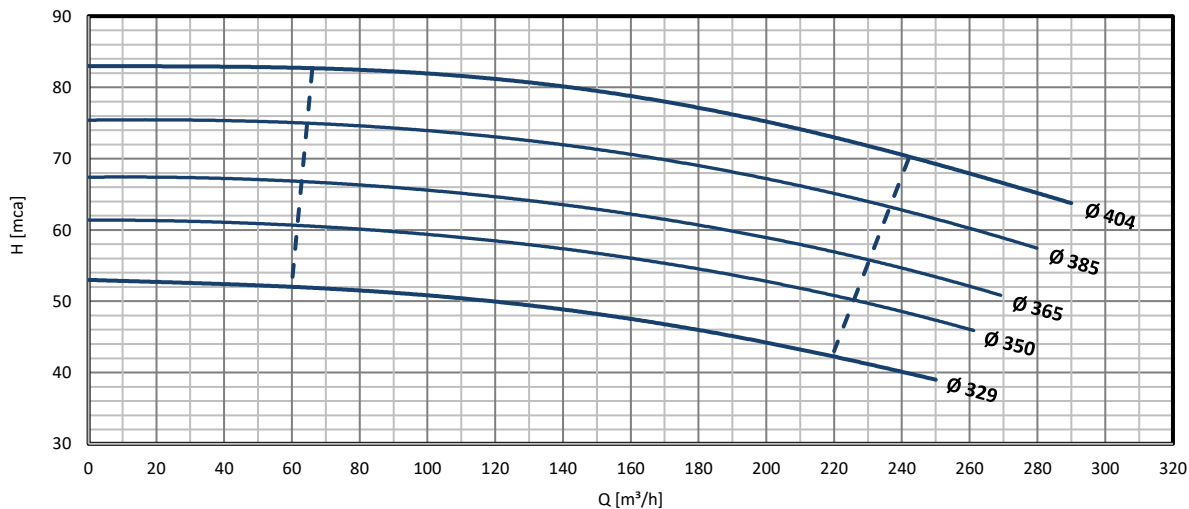

ROTAÇÃO	CONFIGURAÇÃO DE ROTOR		FLANGE DE SUÇÇÃO		FLANGE DE DESCARGA	
	Ø Máximo	Ø Mínimo	DNs:	Norma:	DNd:	Norma:
1750 rpm	404 mm	329 mm	125 mm	EN 1092-2 PN16 RF	100 mm	EN 1092-2 PN16 RF

Curva característica

FNI 125-200 | 1750 rpm

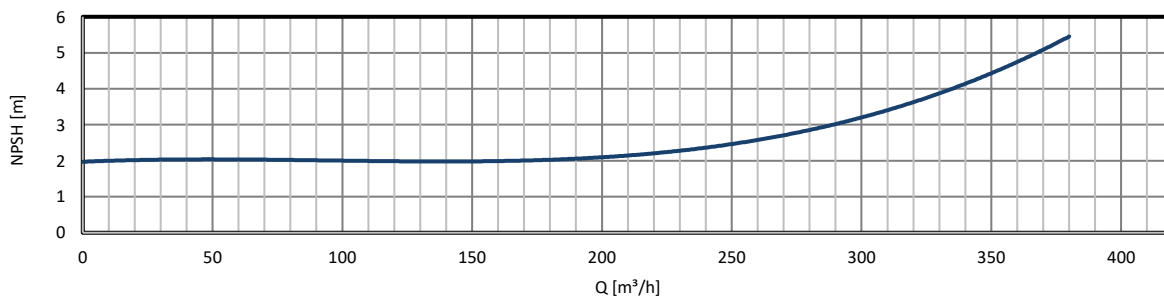
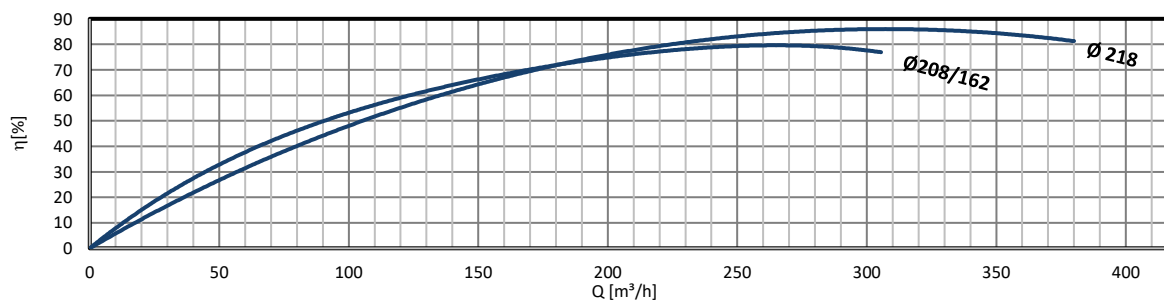
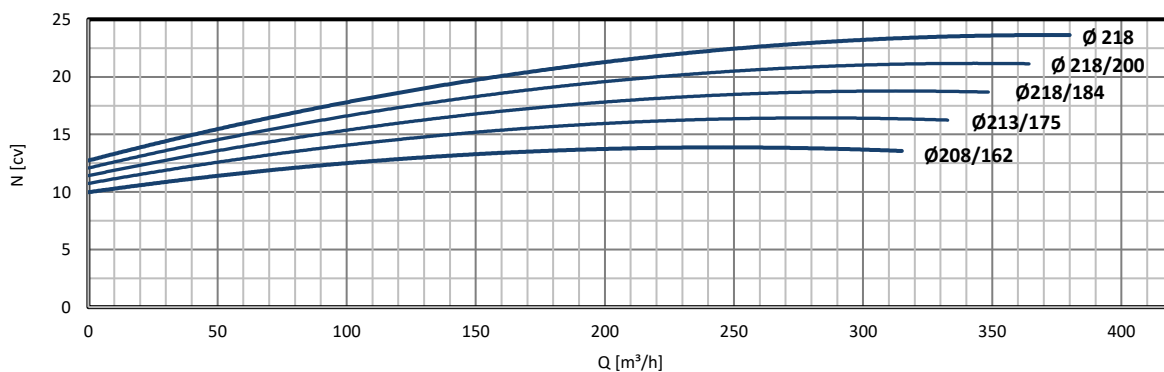
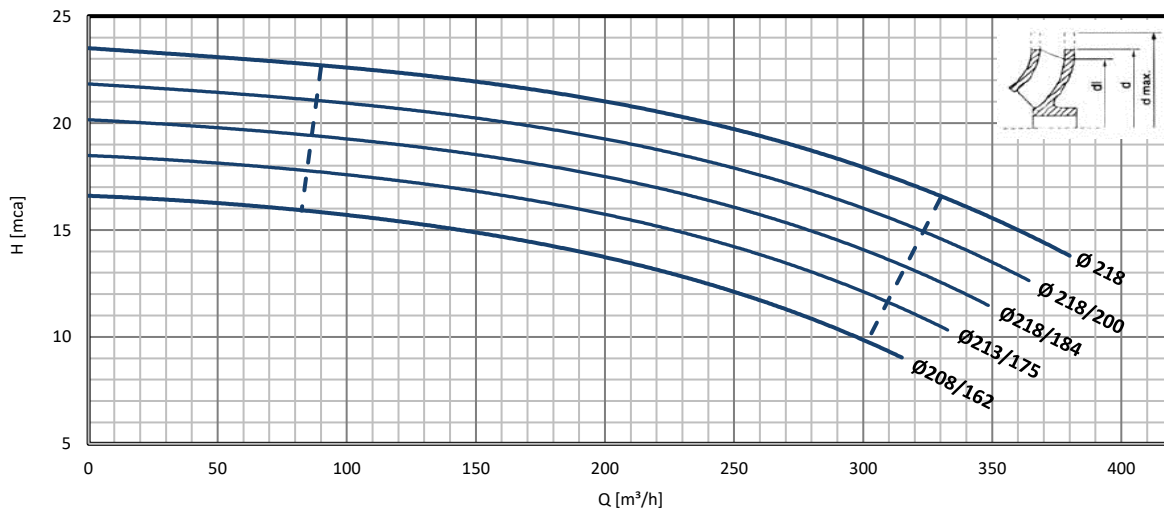

ROTAÇÃO	CONFIGURAÇÃO DE ROTOR		FLANGE DE SUÇÇÃO		FLANGE DE DESCARGA	
	Ø Máximo	Ø Mínimo	DNs:	Norma:	DNd:	Norma:
1750 rpm	218 mm	185 mm	150 mm	EN 1092-2 PN16 RF	125 mm	EN 1092-2 PN16 RF

Curva característica

FNI 125-250 | 1750 rpm

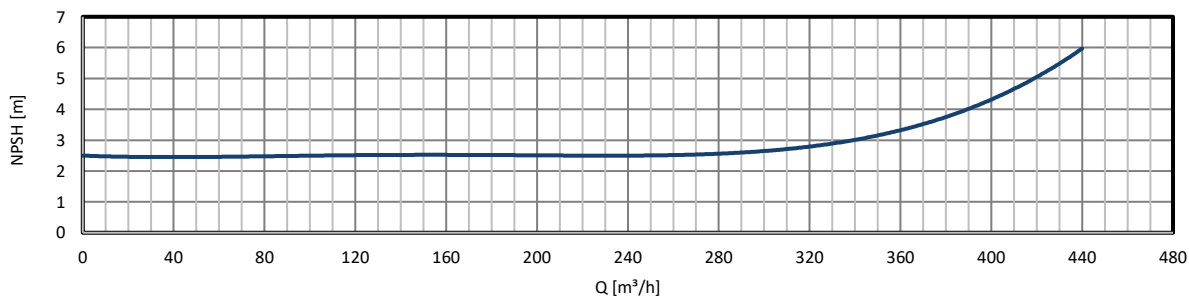
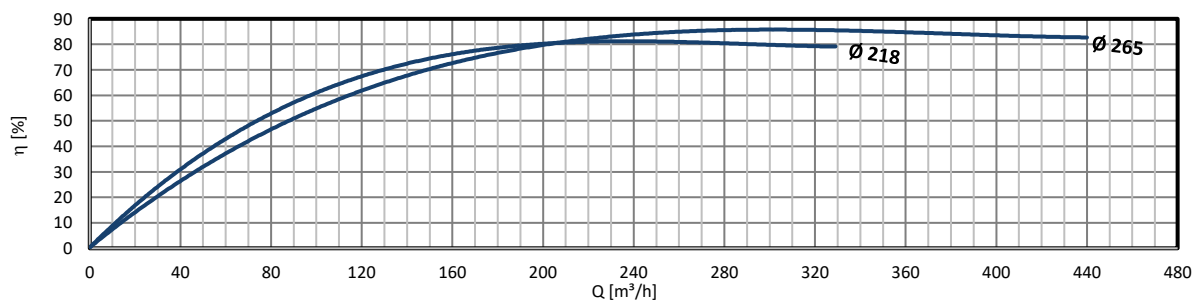
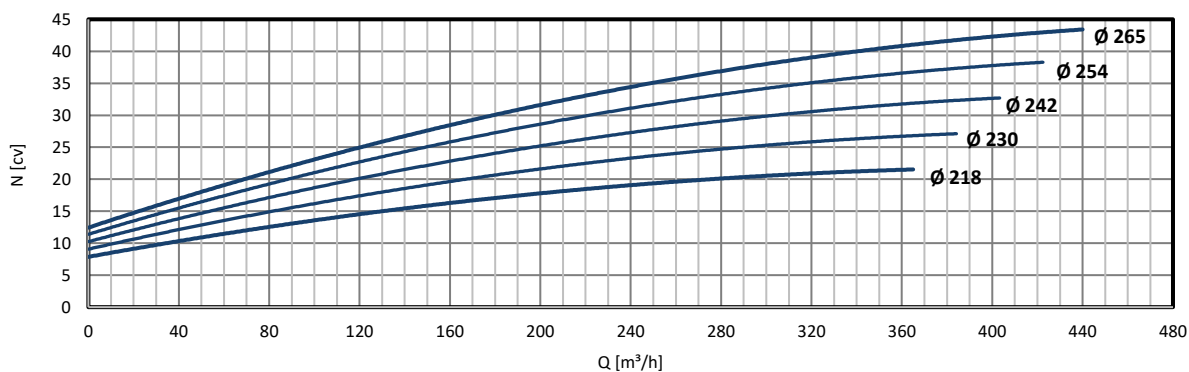
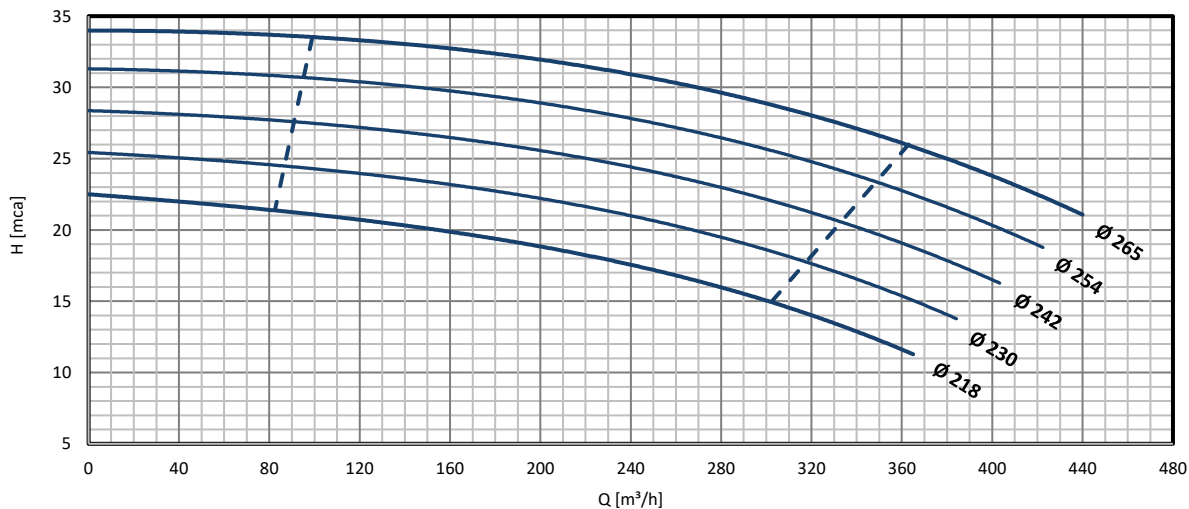

ROTAÇÃO	CONFIGURAÇÃO DE ROTOR		FLANGE DE SUÇÇÃO		FLANGE DE DESCARGA	
	Ø Máximo	Ø Mínimo	DNs:	Norma:	DNd:	Norma:
1750 rpm	265 mm	218 mm	150 mm	EN 1092-2 PN16 RF	125 mm	EN 1092-2 PN16 RF

Curva característica

FNI 125-315 | 1750 rpm

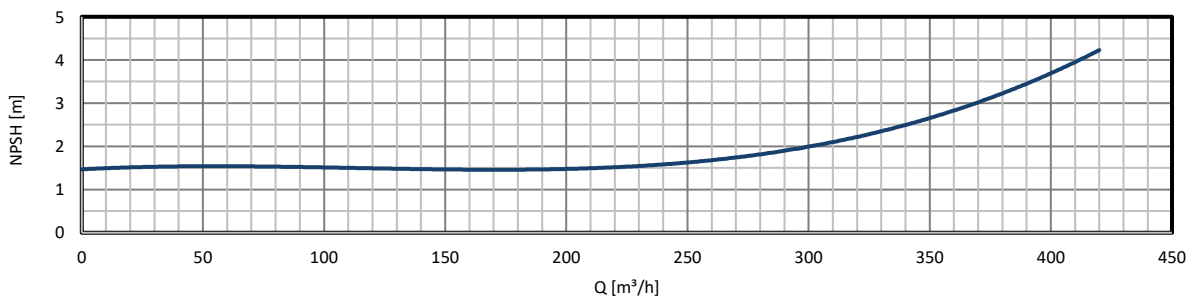
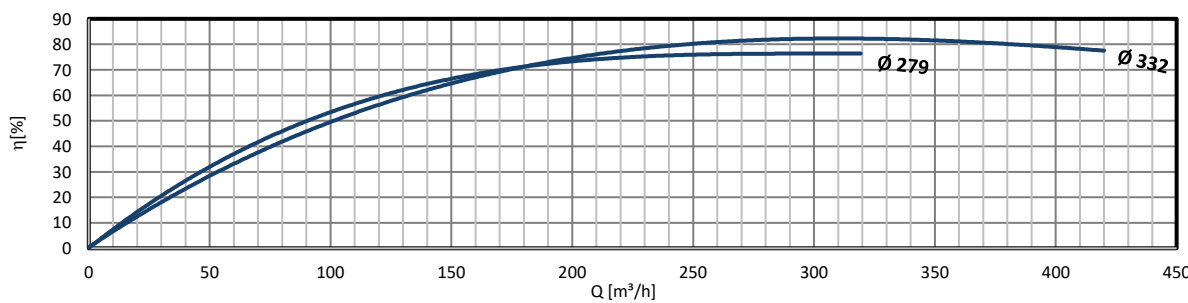
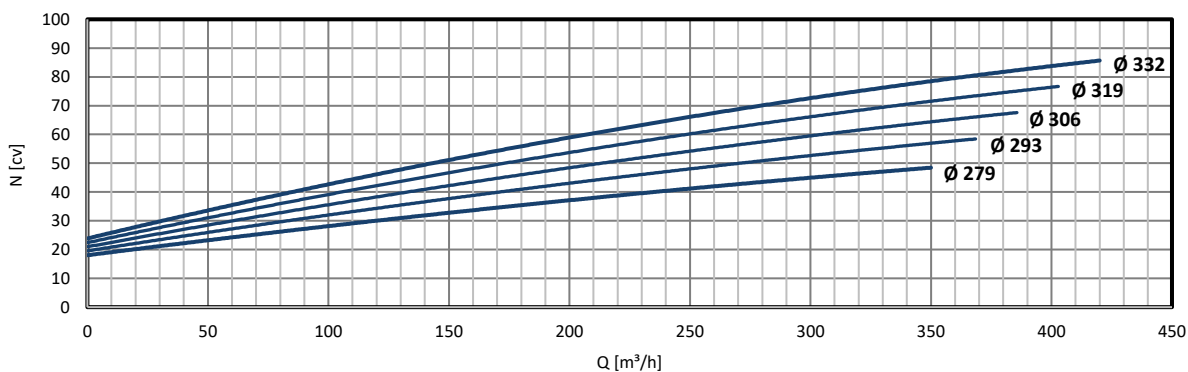
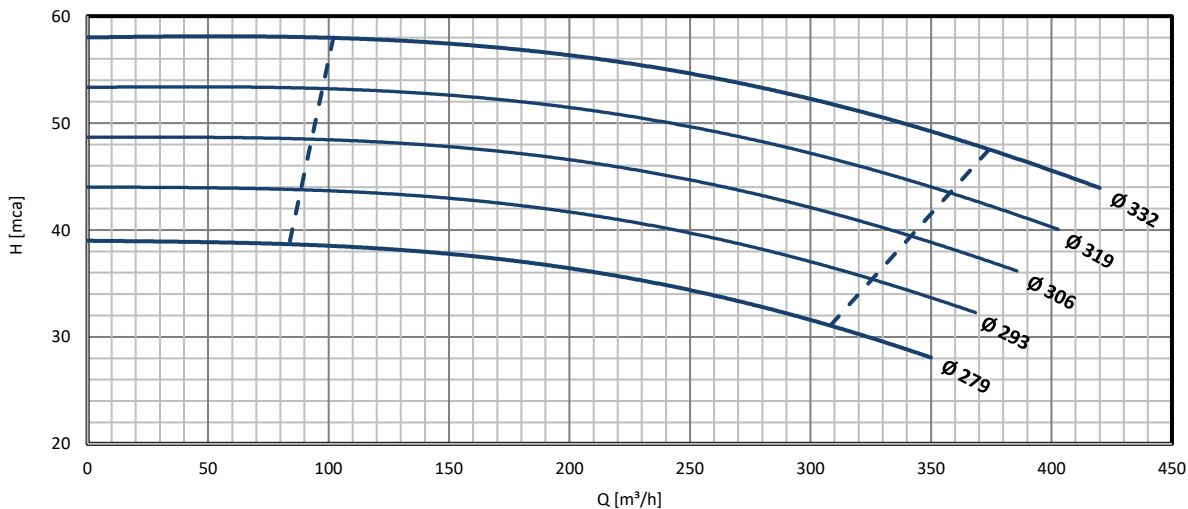

ROTAÇÃO	CONFIGURAÇÃO DE ROTOR		FLANGE DE SUÇÇÃO		FLANGE DE DESCARGA	
	Ø Máximo	Ø Mínimo	DNs:	Norma:	DNd:	Norma:
1750 rpm	209 mm	175 mm	65 mm	EN 1092-2 PN16 RF	40 mm	EN 1092-2 PN16 RF

Curva característica

FNI 125-400 | 1750 rpm

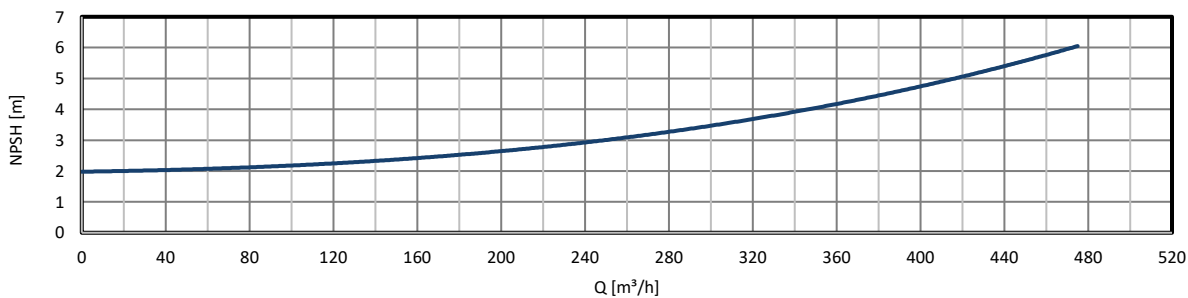
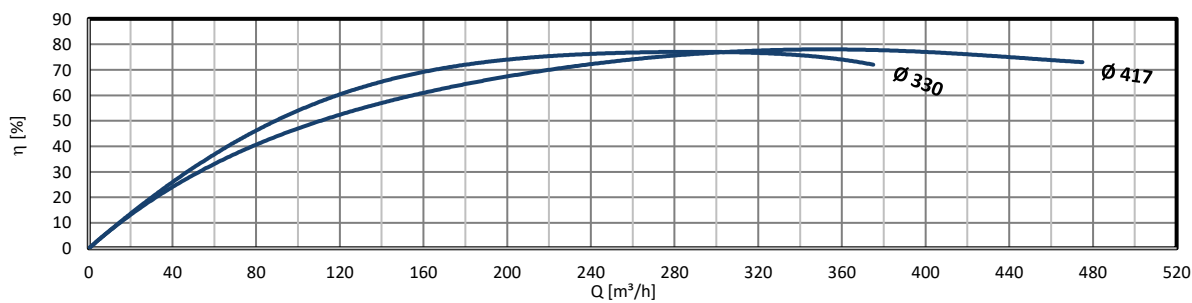
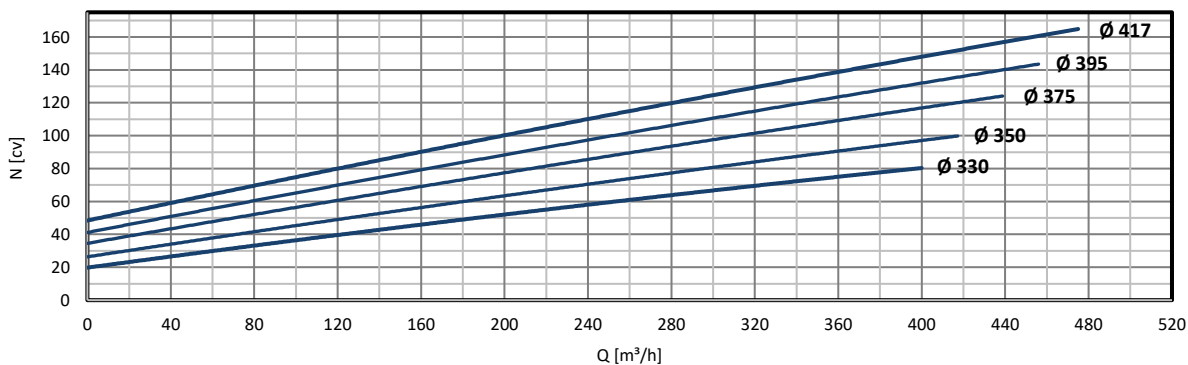
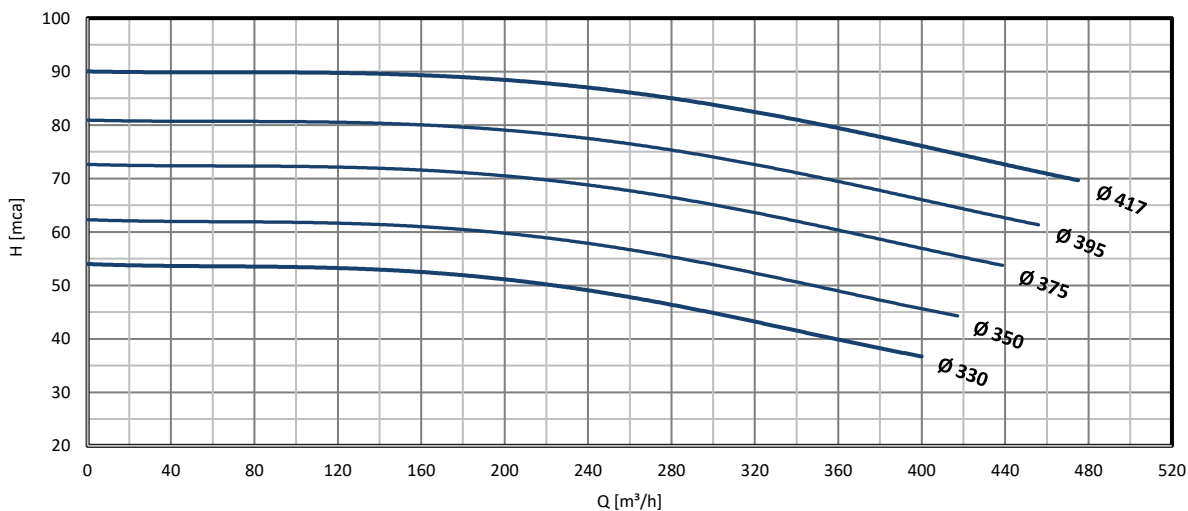

ROTAÇÃO	CONFIGURAÇÃO DE ROTOR		FLANGE DE SUÇÇÃO		FLANGE DE DESCARGA	
	Ø Máximo	Ø Mínimo	DNs:	Norma:	DNd:	Norma:
1750 rpm	417 mm	330 mm	150 mm	EN 1092-2 PN16 RF	125 mm	EN 1092-2 PN16 RF

Curva característica

FNI 150-200 | 1750 rpm

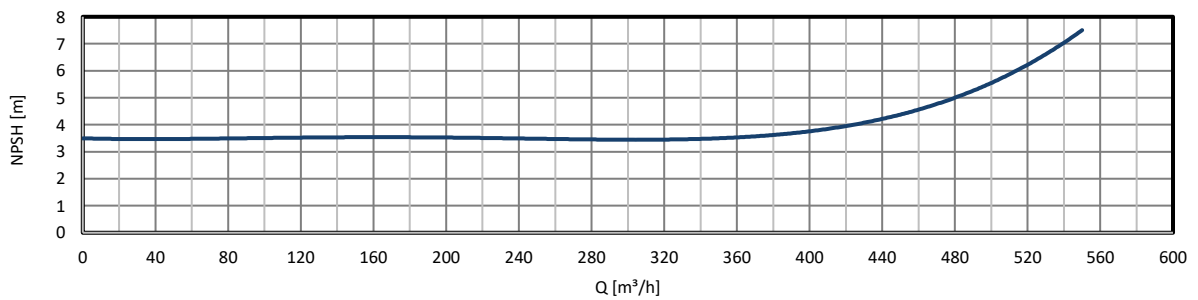
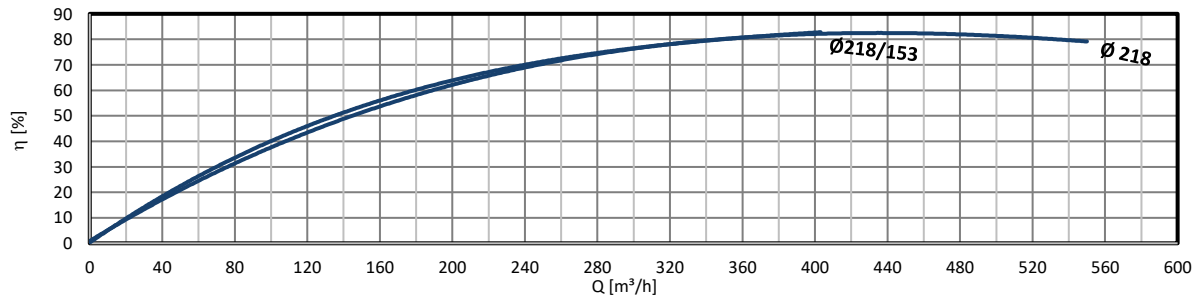
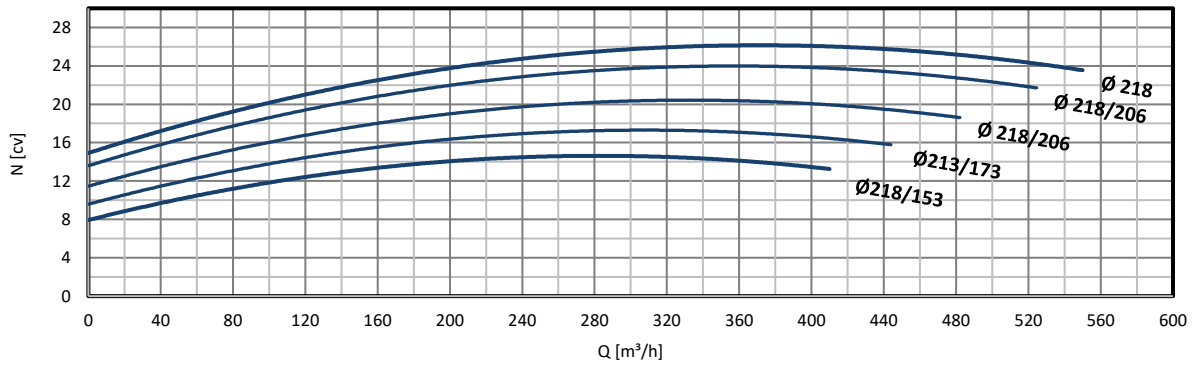
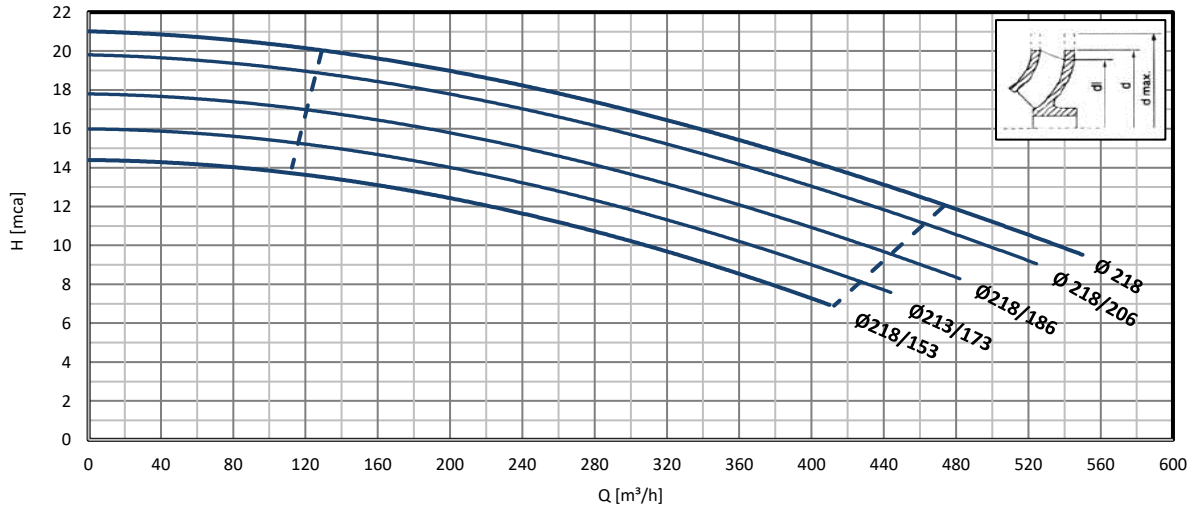

ROTAÇÃO	CONFIGURAÇÃO DE ROTOR		FLANGE DE SUÇÇÃO		FLANGE DE DESCARGA	
	Ø Máximo	Ø Mínimo	DNs:	Norma:	DNd:	Norma:
1750 rpm	219 mm	185 mm	200 mm	EN 1092-2 PN10 RF	150 mm	EN 1092-2 PN16 RF

Curva característica

FNI 150-250 | 1750 rpm

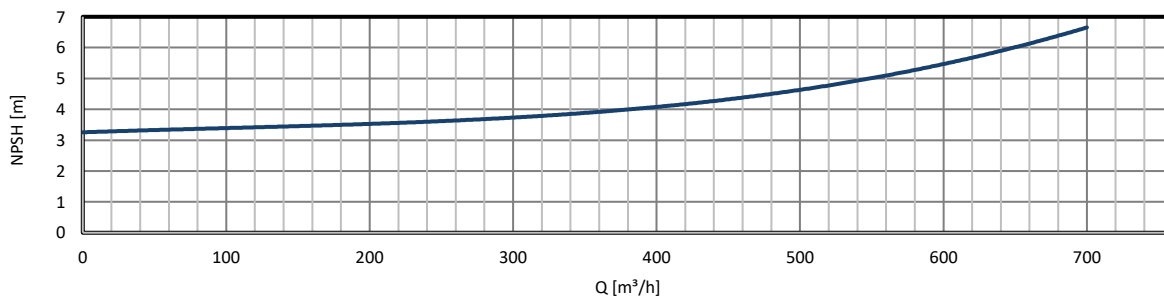
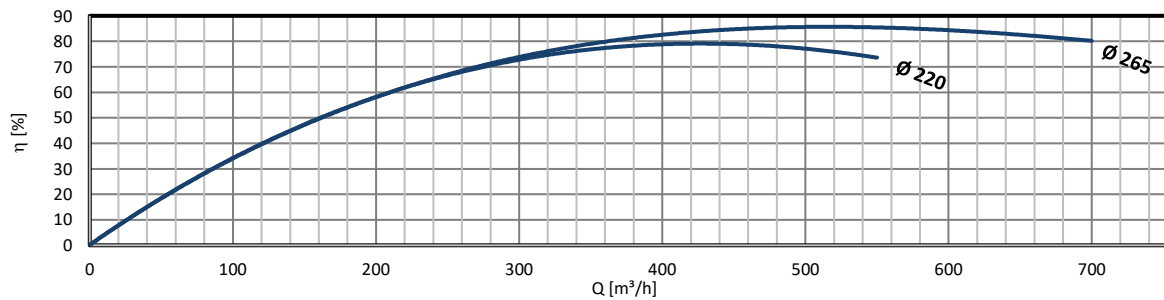
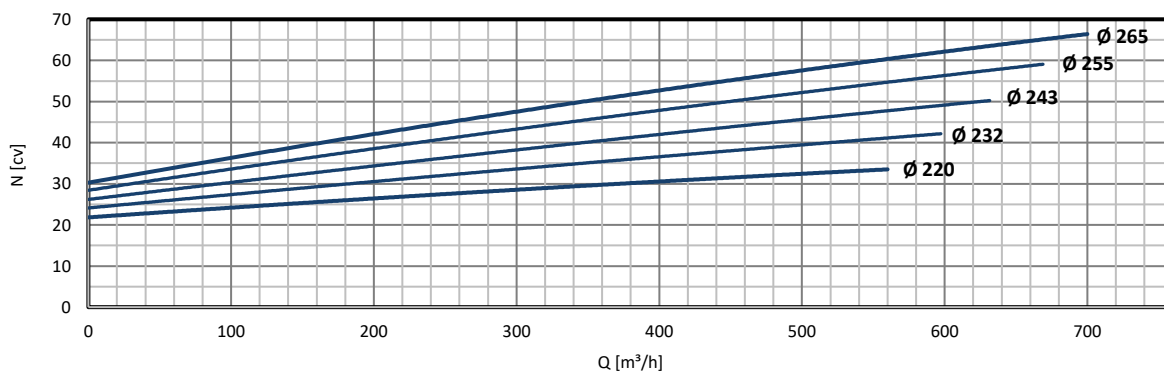
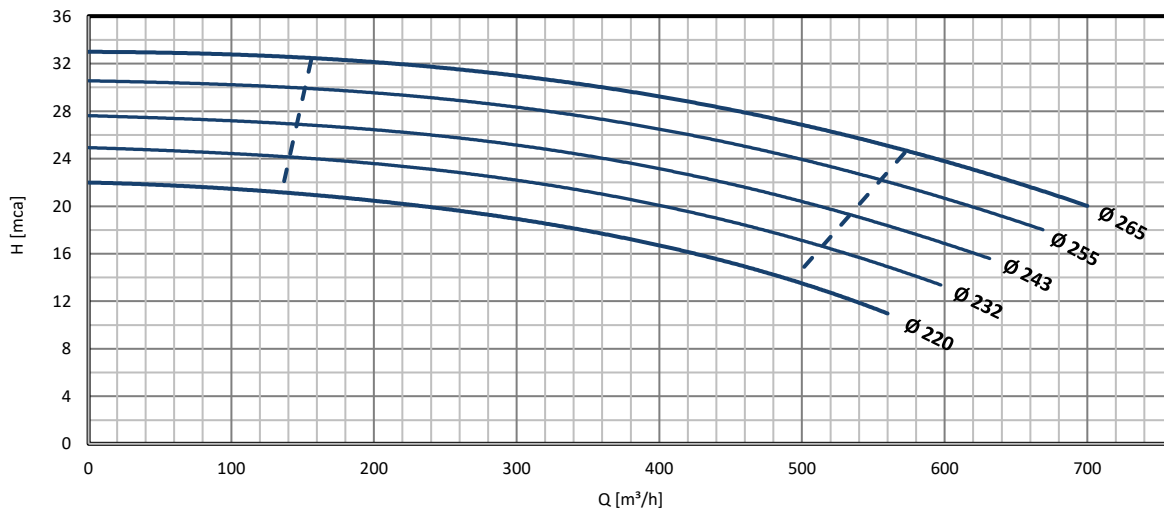

ROTAÇÃO	CONFIGURAÇÃO DE ROTOR		FLANGE DE SUÇÇÃO		FLANGE DE DESCARGA	
	Ø Máximo	Ø Mínimo	DNs:	Norma:	DNd:	Norma:
1750 rpm	265 mm	220 mm	200 mm	EN 1092-2 PN10 RF	150 mm	EN 1092-2 PN16 RF

Curva característica

FNI 150-315 | 1750 rpm

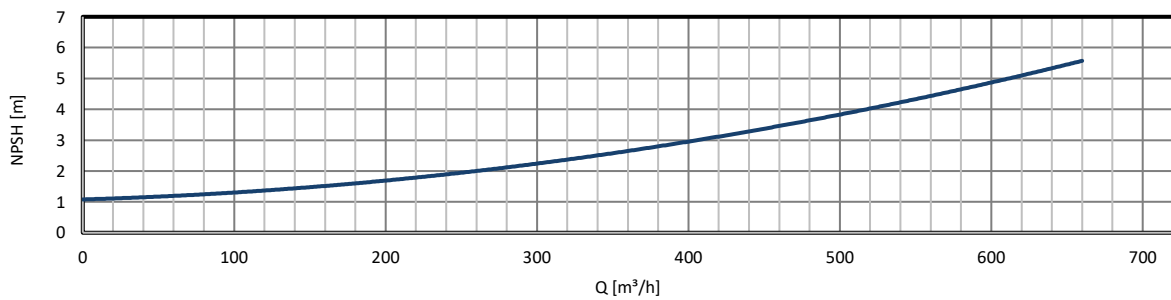
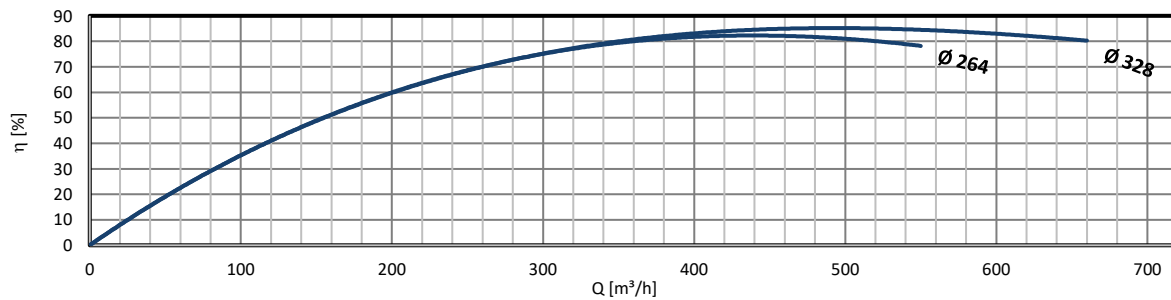
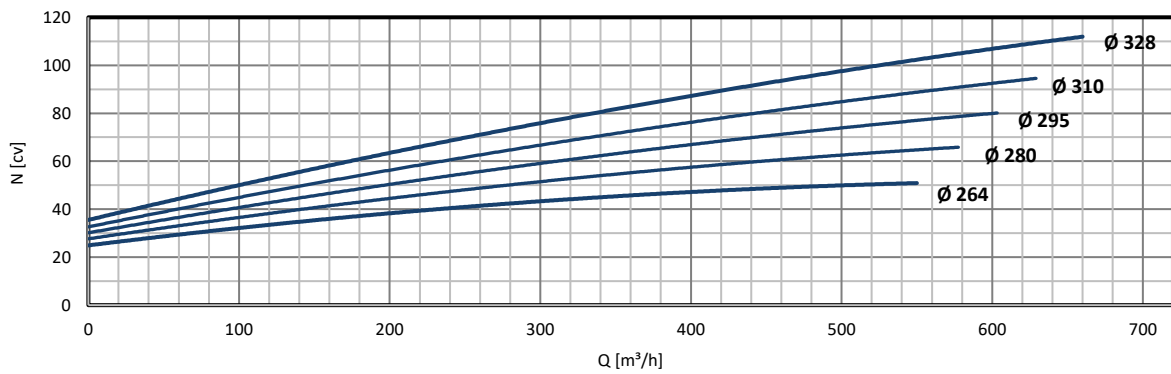
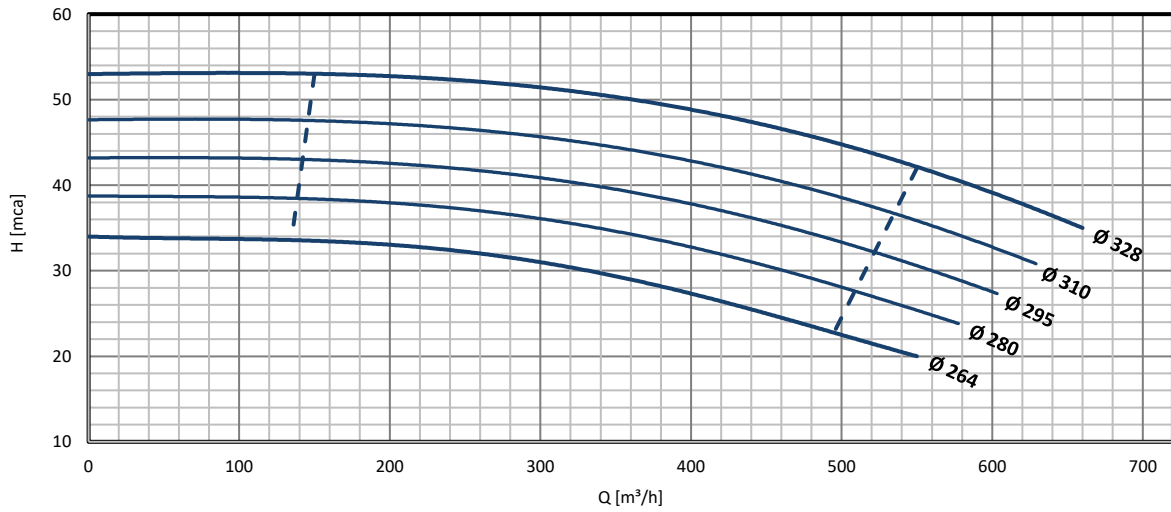

ROTAÇÃO	CONFIGURAÇÃO DE ROTOR		FLANGE DE SUÇÇÃO		FLANGE DE DESCARGA	
	Ø Máximo	Ø Mínimo	DNs:	Norma:	DNd:	Norma:
1750 rpm	328 mm	264 mm	200 mm	EN 1092-2 PN10 RF	150 mm	EN 1092-2 PN16 RF

Curva característica

FNI 150-400 | 1750 rpm

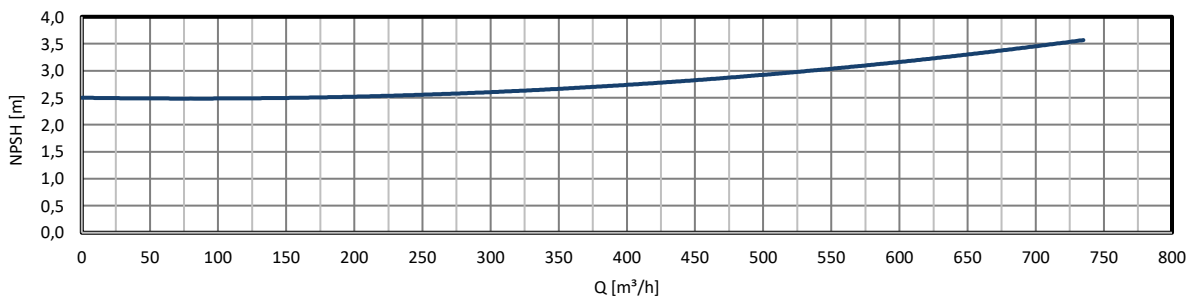
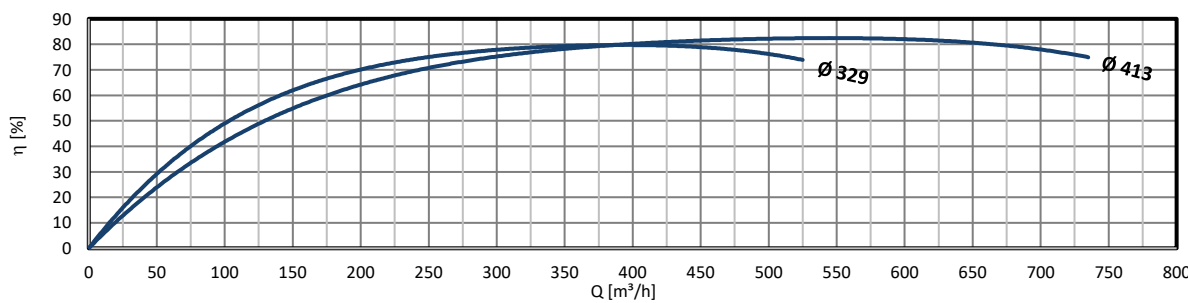
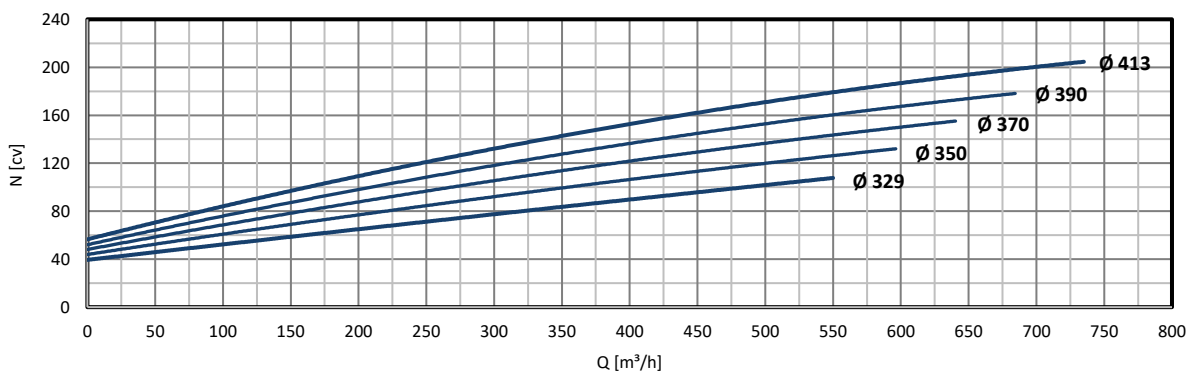
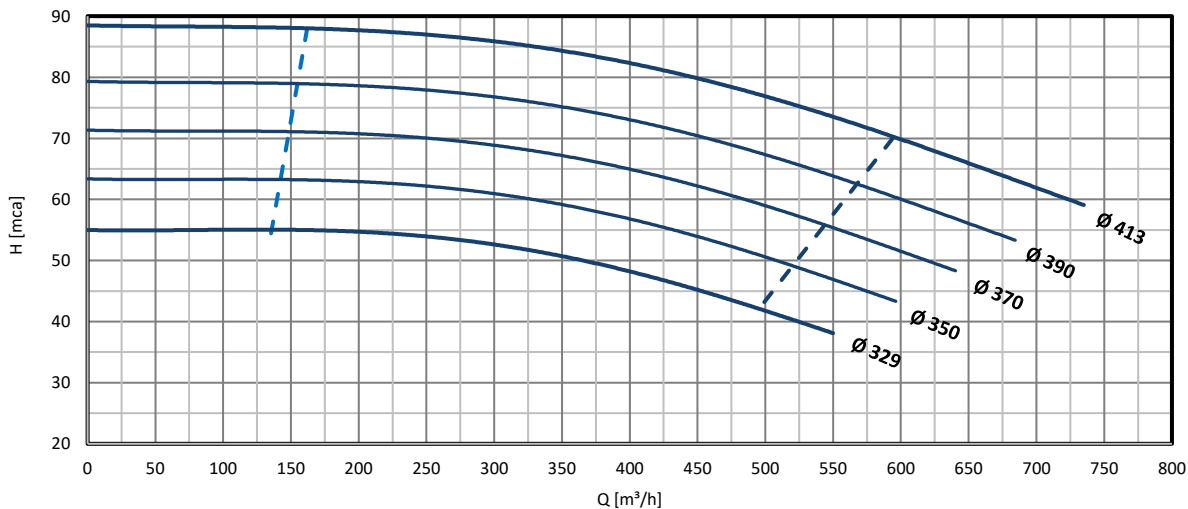

ROTAÇÃO	CONFIGURAÇÃO DE ROTOR		FLANGE DE SUÇÇÃO		FLANGE DE DESCARGA	
	Ø Máximo	Ø Mínimo	DNs:	Norma:	DNd:	Norma:
1750 rpm	413 mm	329 mm	200 mm	EN 1092-2 PN10 RF	150 mm	EN 1092-2 PN16 RF

Curva característica

FNI 150-500 | 1750 rpm

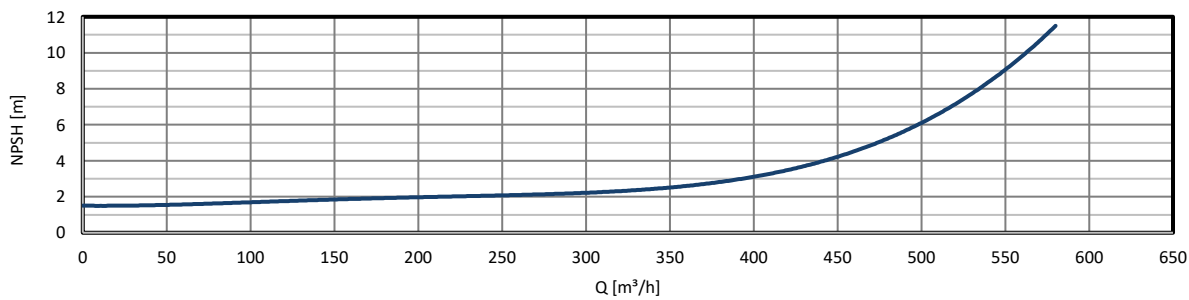
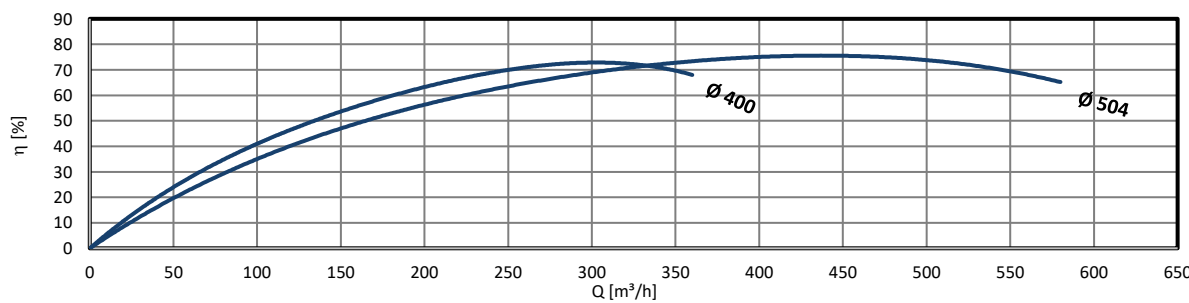
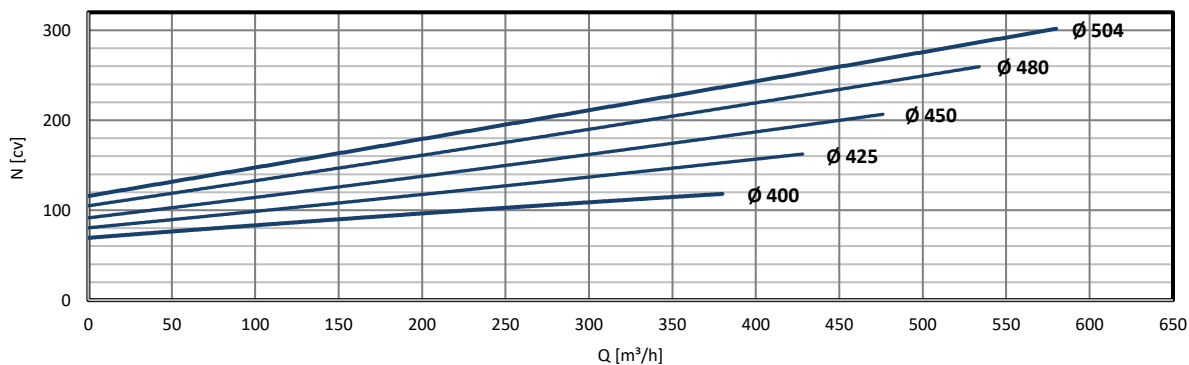
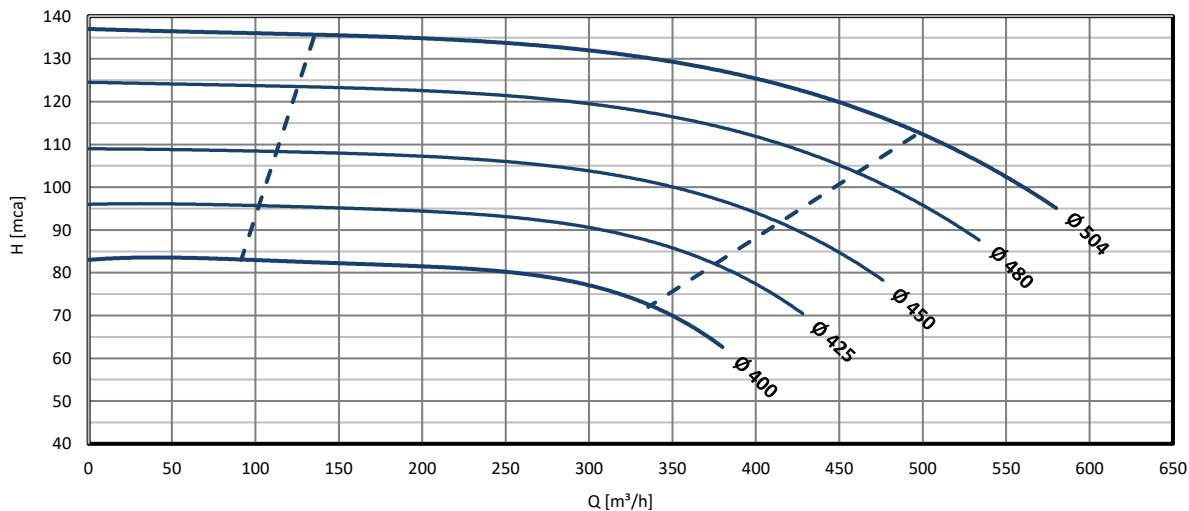

ROTAÇÃO	CONFIGURAÇÃO DE ROTOR		FLANGE DE SUÇÇÃO		FLANGE DE DESCARGA	
	Ø Máximo	Ø Mínimo	DNs:	Norma:	DNd:	Norma:
1750 rpm	504 mm	400 mm	200 mm	EN 1092-2 PN10 RF	150 mm	EN 1092-2 PN16 RF

Curva característica

FNI 200-400 | 1750 rpm

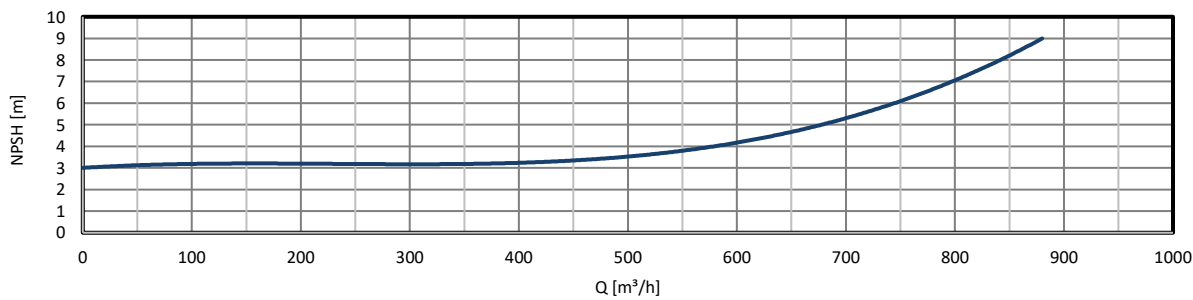
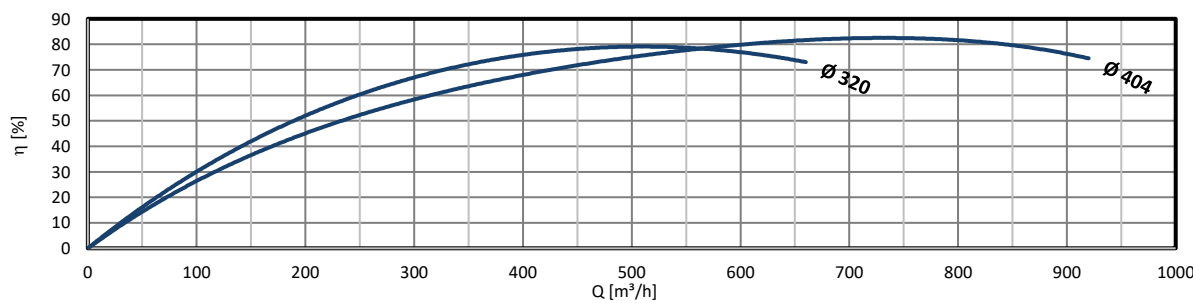
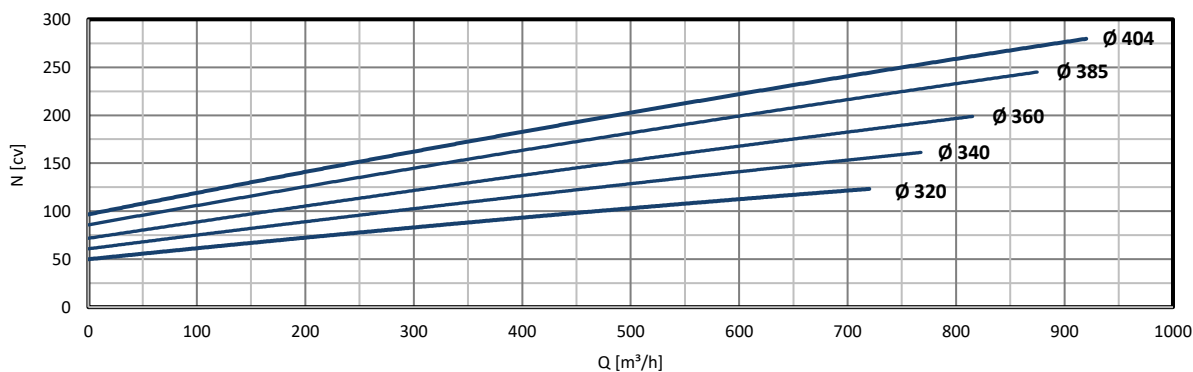
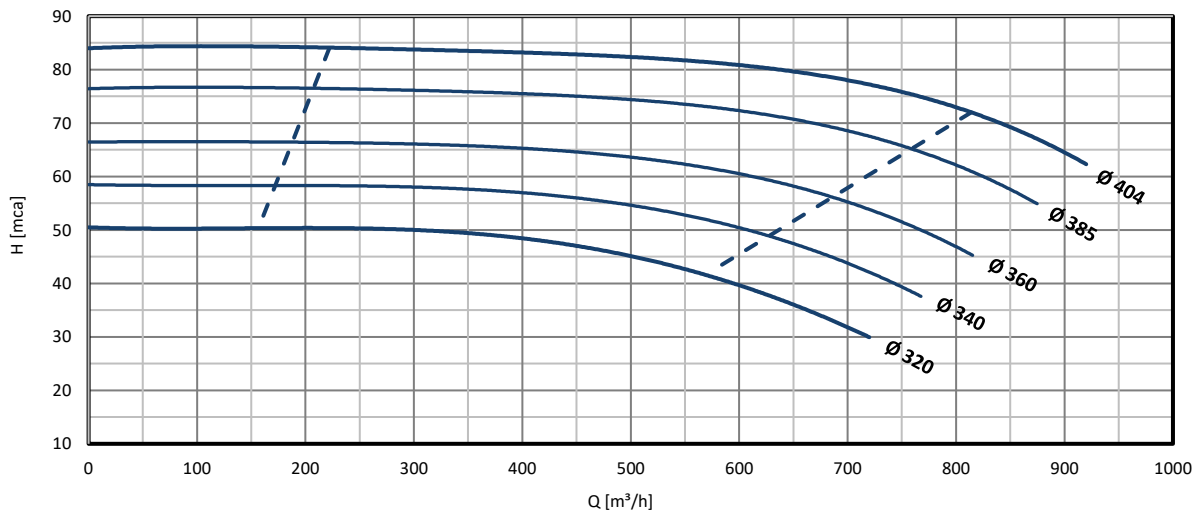

ROTAÇÃO	CONFIGURAÇÃO DE ROTOR		FLANGE DE SUÇÇÃO		FLANGE DE DESCARGA	
	Ø Máximo	Ø Mínimo	DNs:	Norma:	DNd:	Norma:
1750 rpm	404 mm	320 mm	250 mm	EN 1092-2 PN10 RF	200 mm	EN 1092-2 PN16 RF

Curva característica

FNI 200-500 | 1750 rpm

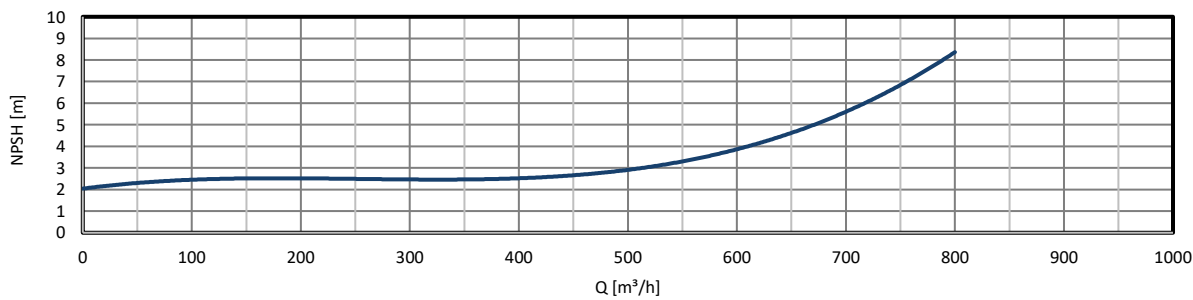
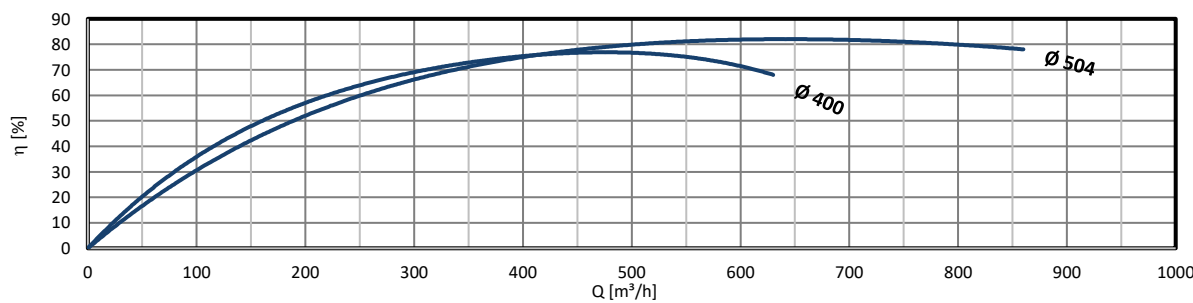
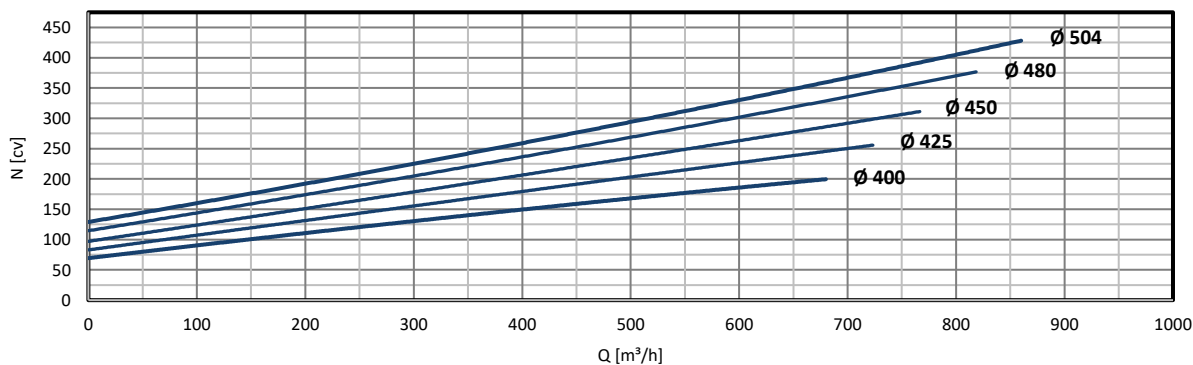
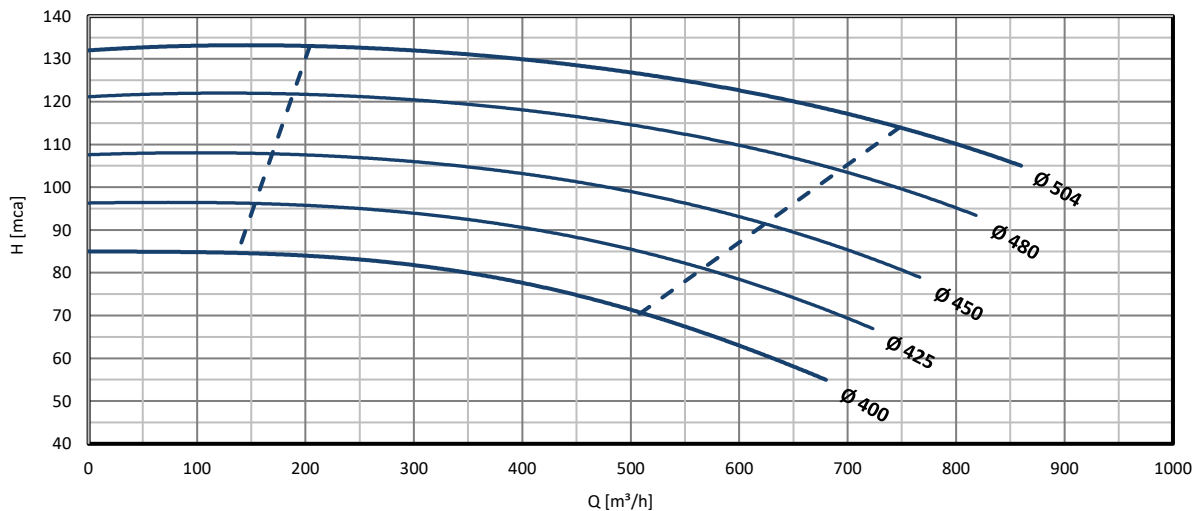

ROTAÇÃO	CONFIGURAÇÃO DE ROTOR		FLANGE DE SUÇÇÃO		FLANGE DE DESCARGA	
	Ø Máximo	Ø Mínimo	DNs:	Norma:	DNd:	Norma:
1750 rpm	504 mm	400 mm	250 mm	EN 1092-2 PN10 RF	200 mm	EN 1092-2 PN16 RF

Curva característica

FNI 250-400 | 1750 rpm

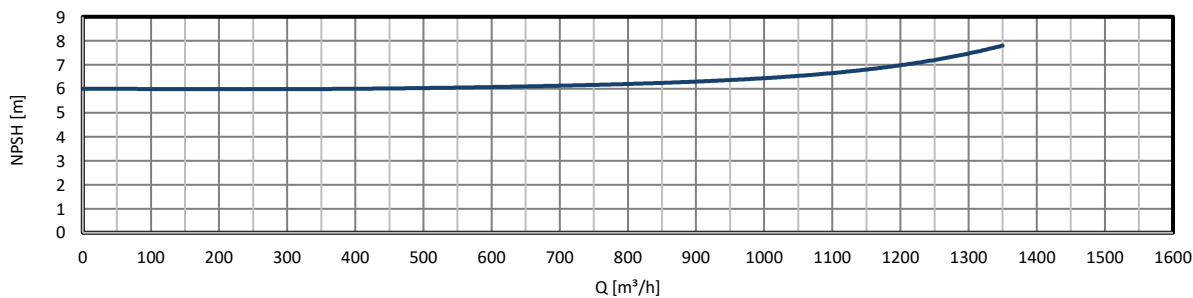
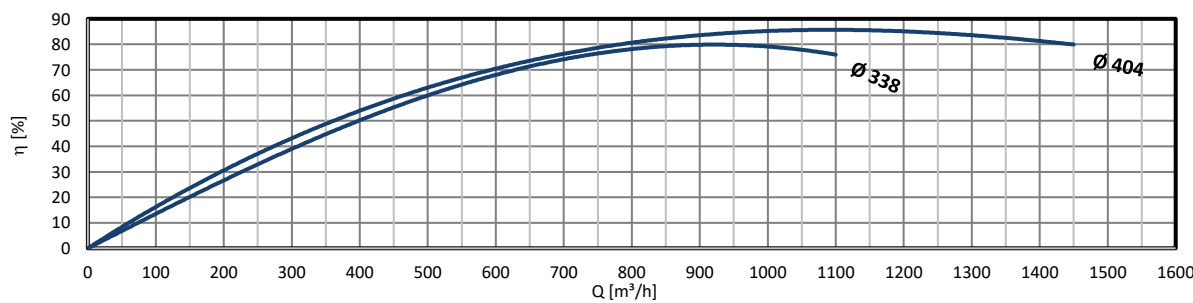
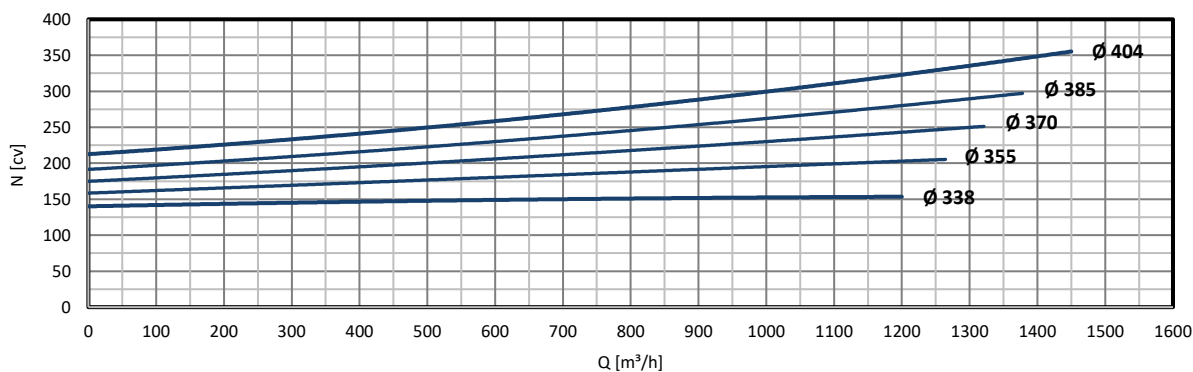
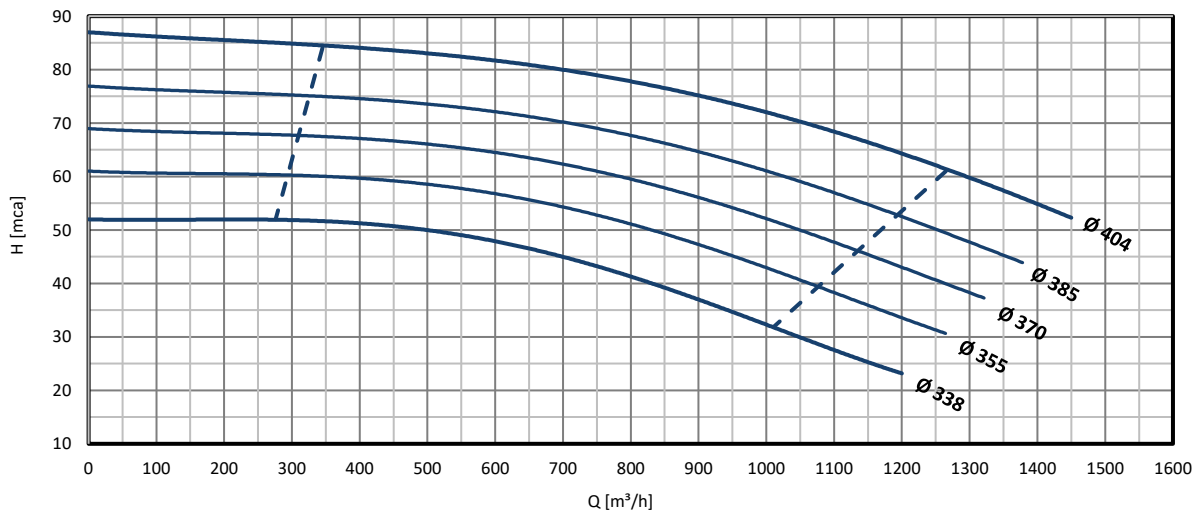

ROTAÇÃO	CONFIGURAÇÃO DE ROTOR		FLANGE DE SUÇÇÃO		FLANGE DE DESCARGA	
	Ø Máximo	Ø Mínimo	DNs:	Norma:	DNd:	Norma:
1750 rpm	404 mm	338 mm	300 mm	EN 1092-2 PN10 RF	250 mm	EN 1092-2 PN16 RF

Curva característica

FNI 100-400 | 1180 rpm

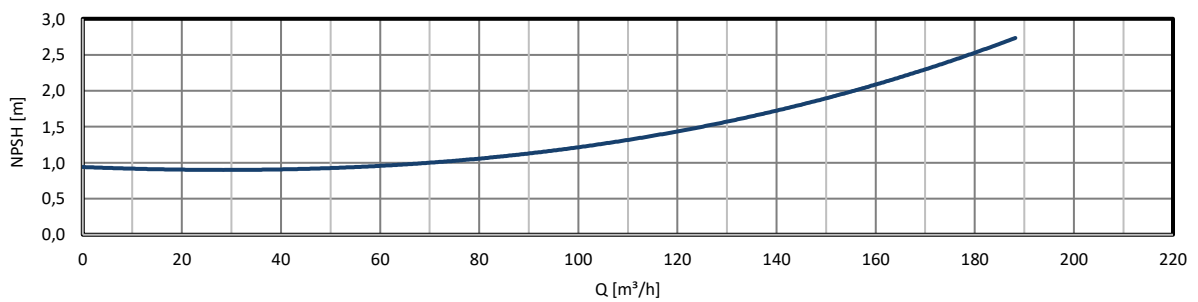
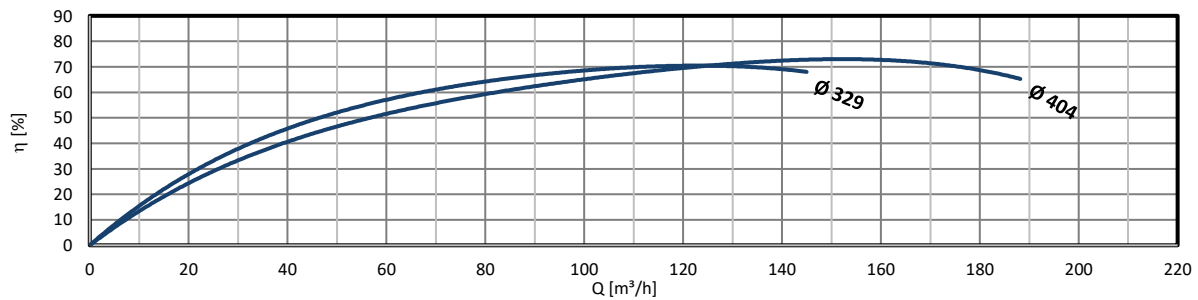
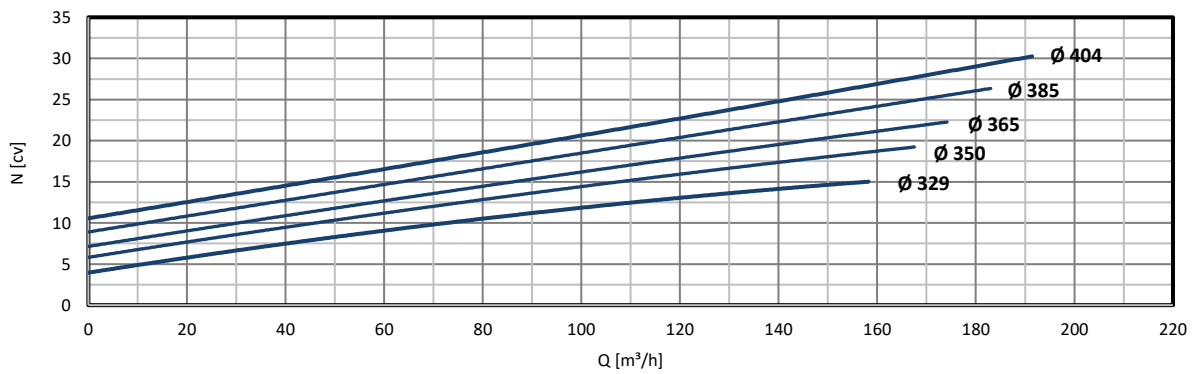
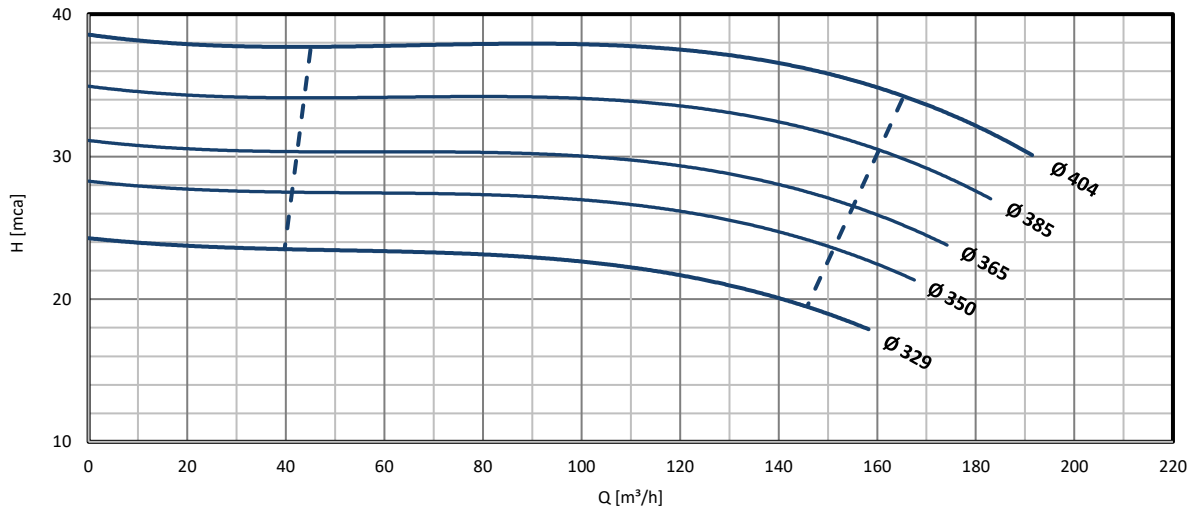

ROTAÇÃO	CONFIGURAÇÃO DE ROTOR		FLANGE DE SUÇÇÃO		FLANGE DE DESCARGA	
	Ø Máximo	Ø Mínimo	DNs:	Norma:	DNd:	Norma:
VI POLOS 1180 rpm	404 mm	329 mm	125 mm	EN 1092-2 PN16 RF	100 mm	EN 1092-2 PN16 RF

Curva característica

FNI 125-400 | 1180 rpm

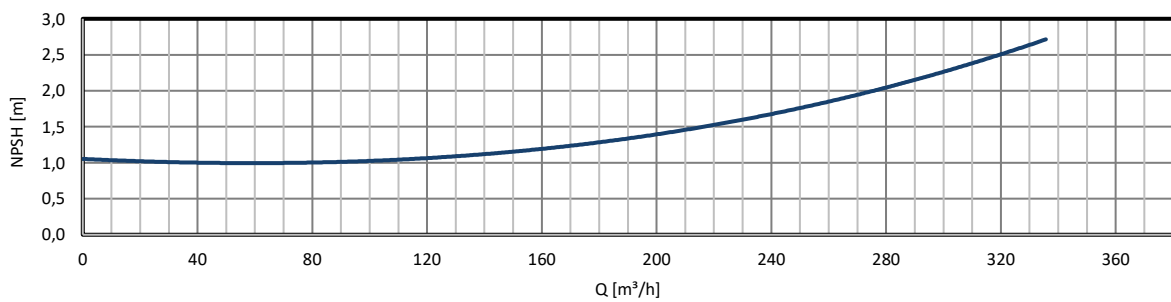
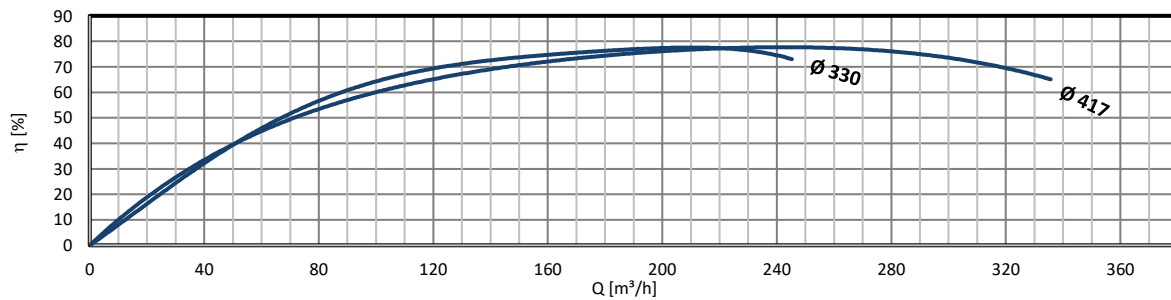
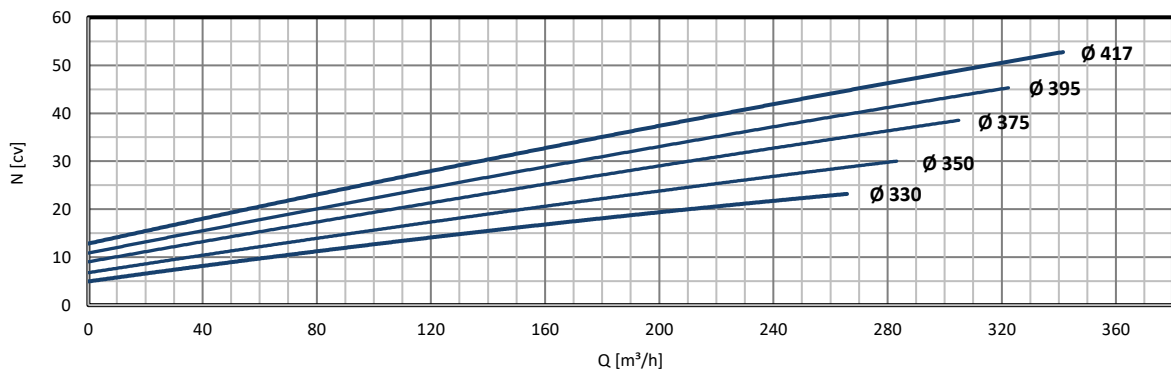
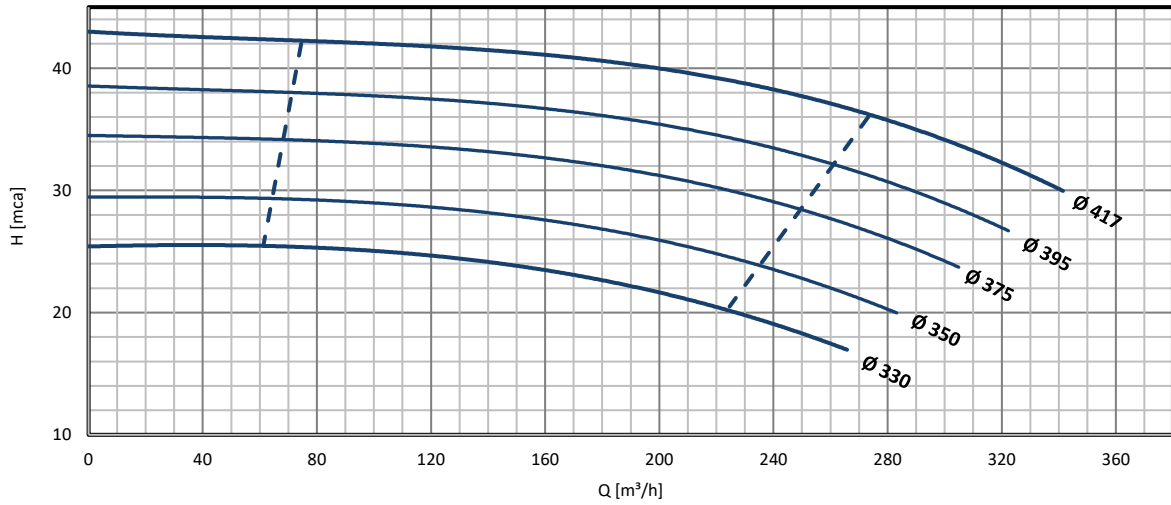

ROTAÇÃO	CONFIGURAÇÃO DE ROTOR		FLANGE DE SUÇÇÃO		FLANGE DE DESCARGA	
	Ø Máximo	Ø Mínimo	DNs:	Norma:	DNd:	Norma:
VI POLOS 1180 rpm	417 mm	330 mm	150 mm	EN 1092-2 PN16 RF	125 mm	EN 1092-2 PN16 RF

Curva característica

FNI 150-400 | 1180 rpm

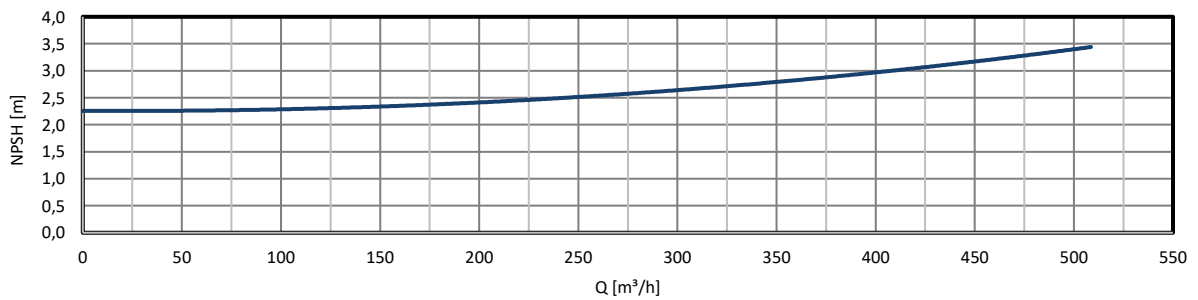
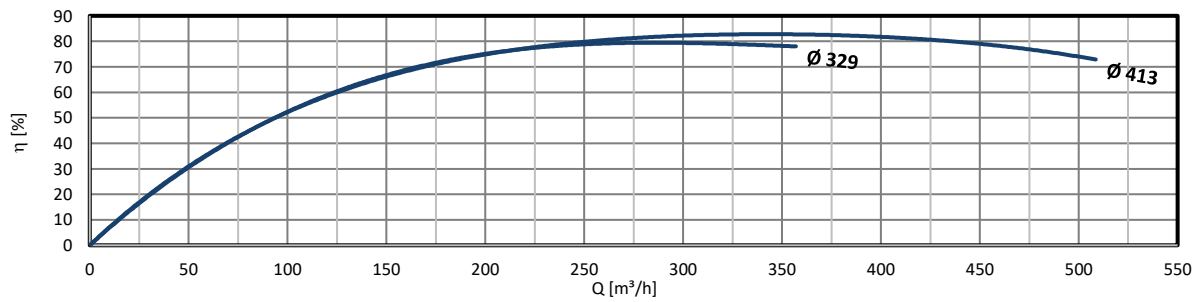
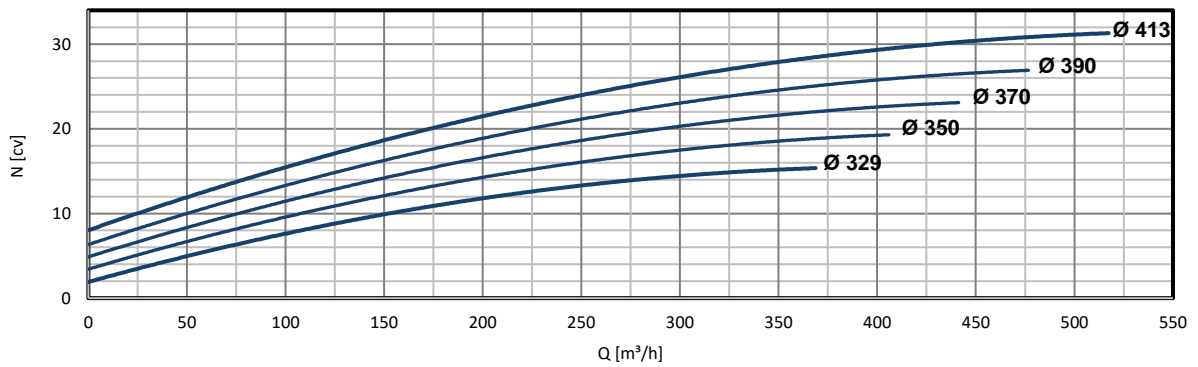
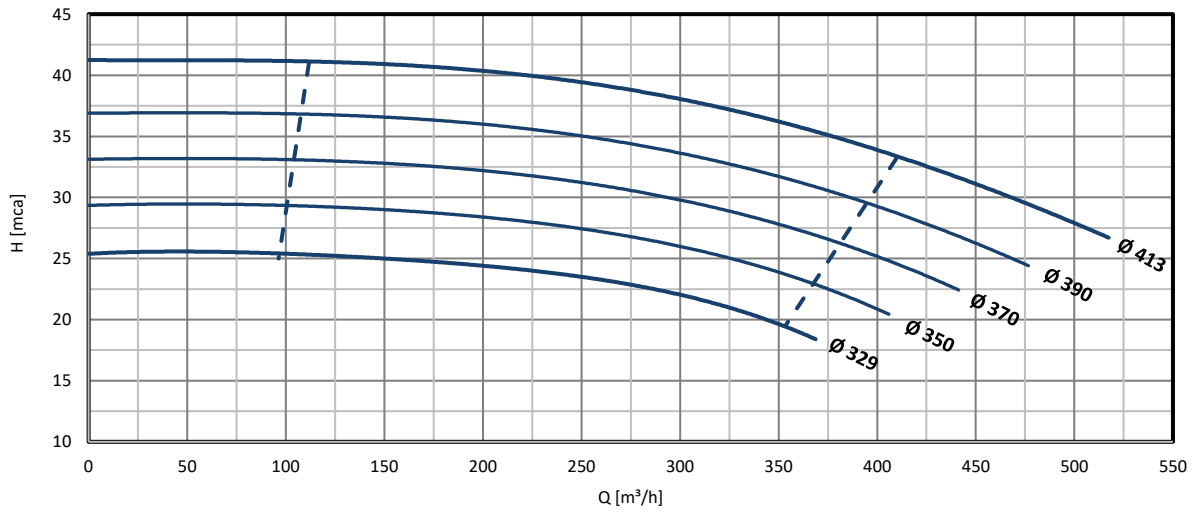

ROTAÇÃO	CONFIGURAÇÃO DE ROTOR		FLANGE DE SUÇÇÃO		FLANGE DE DESCARGA	
	Ø Máximo	Ø Mínimo	DNs:	Norma:	DNd:	Norma:
VI POLOS 1180 rpm	413 mm	329 mm	200 mm	EN 1092-2 PN10 RF	150 mm	EN 1092-2 PN16 RF

Curva característica

FNI 150-500 | 1180 rpm

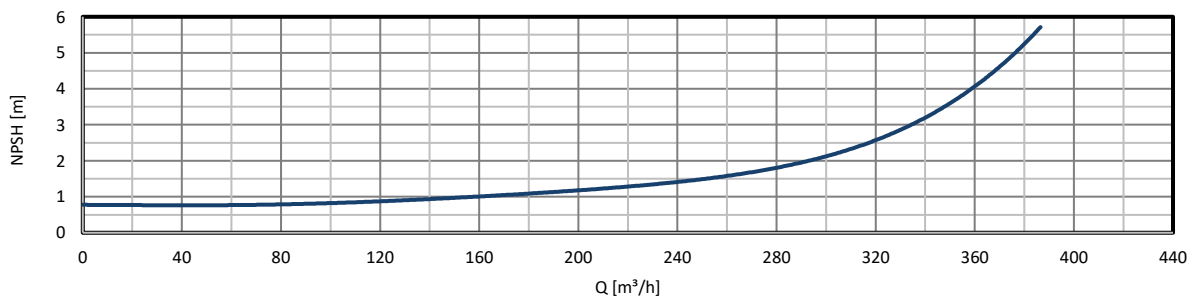
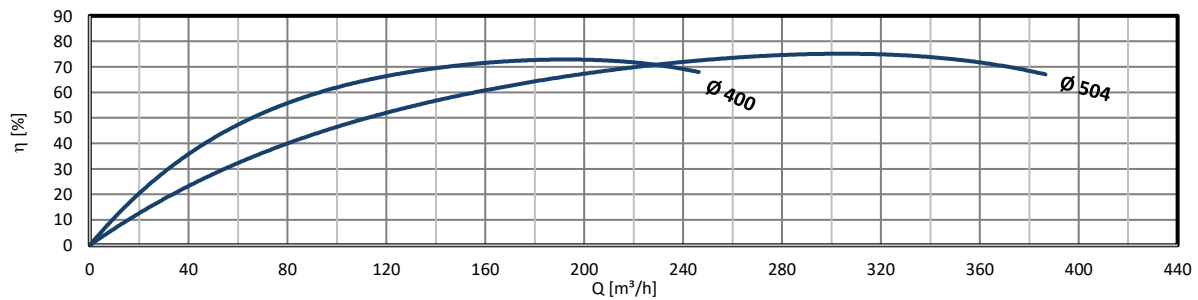
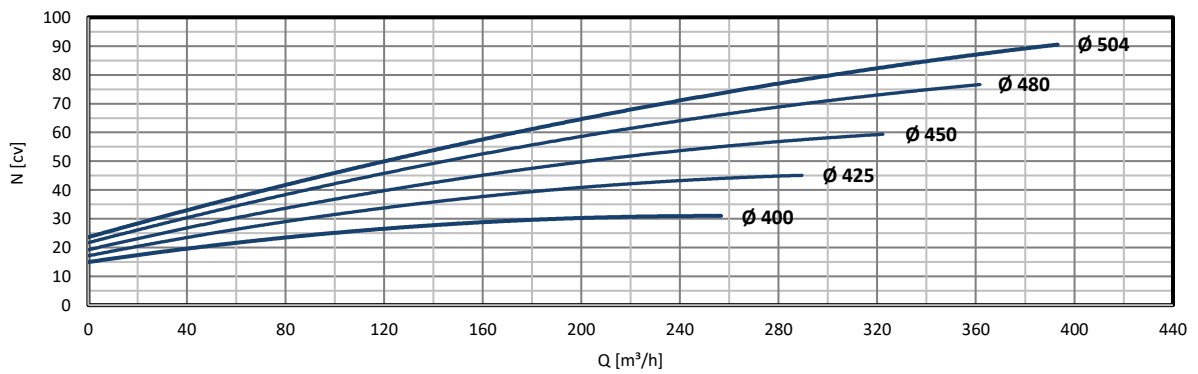
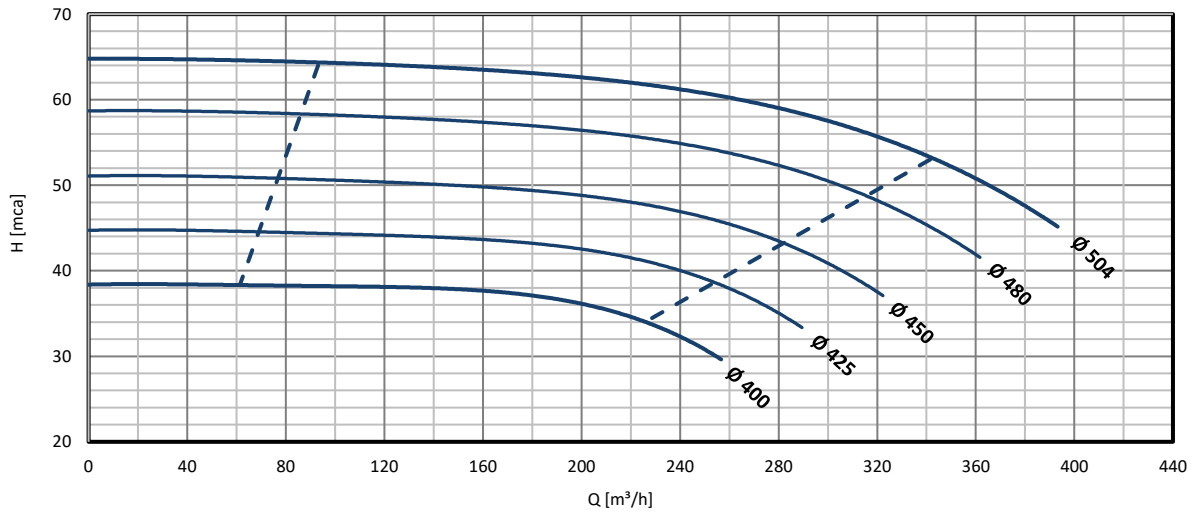

ROTAÇÃO	CONFIGURAÇÃO DE ROTOR		FLANGE DE SUÇÇÃO		FLANGE DE DESCARGA	
	Ø Máximo	Ø Mínimo	DNs:	Norma:	DNd:	Norma:
VI POLOS 1180 rpm	504 mm	400 mm	200 mm	EN 1092-2 PN10 RF	150 mm	EN 1092-2 PN16 RF

ANOTAÇÕES:

ANOTAÇÕES:

A FULANETO

Fundada em 2011 e localizada na cidade de Itapira, interior de São Paulo, a Fulaneto teve sua origem como uma empresa especializada em manutenção e reforma de bombas.

Essa especialização proporcionou a Fulaneto total condição de se posicionar como fabricante, podendo apresentar ao mercado seus equipamentos com marca própria.

Seu corpo técnico mecânico é formado por profissionais com mais de 15 anos de experiência no setor, garantindo equipamentos de alta qualidade de desempenho e agilidade nas prestações de serviços.

Linha de bombas – Marca Fulaneto Bombas



Linha FBW



Linha FTAP



Linha FNI

PRESTAÇÃO DE SERVIÇOS

Dentre os serviços oferecidos pela Fulaneto, estão:

- Manutenção em bombas e peças multimarcas;
- Manutenção preventiva e corretiva;
- Assistência técnica em campo;
- Revisão entressafra;
- Vendas de equipamentos novos;
- Fornecimento de peças;

A Fulaneto trabalha com as principais marcas de bombas centrífugas do mercado e suas diversas aplicações nos seguimentos de irrigação, caldeiras, processo fabril, captação e abastecimento, sanitária e química.

MISSÃO - Produzir e fornecer bombas, equipamentos, peças e serviços de alta qualidade, com atendimento rápido e eficaz, construindo relações de confiança e satisfação com nossos Clientes, Colaboradores e Fornecedores.

VISÃO - Ser uma empresa sólida, competitiva e preferida no segmento de bombas centrífugas, peças e serviços, com produtos inovadores, de alta qualidade e com o compromisso do desenvolvimento da sociedade, com geração de empregos e cuidado com o meio ambiente.

VALORES - Pessoas, Humildade Genuína, Transparência, Ética, Foco em Resultado, Inovação, Cordialidade, Processo de Melhoria e na Crença no Bem.



FULANETO

Bombas, Peças e Reformas

Rua Aristides Ricciluca, 277 - Bairro Santa Bárbara - CEP 13977-110 - Itapira / SP
(19) 3863-5828 / 9 9870 2439 / vendas@fulaneto.com.br